



## SensoWash® Classic

---

**Käyttöohje**

**Bruksanvisning**

**Bruksanvisning**

**Kasutusjuhend**

**Instrukcja obsługi**

**Руководство по эксплуатации**

**Návod k obsluze**

**Návod na obsluhu**

Suihku-WC-istuin

Dusj/toalettsete

WC-sits med hygiendus

Duši-WC-poti iste

Deska toaletowa z funkcją myjącą

Сиденье для унитаза с душем

Bidetové sedátko na WC

Sedadlo na sprchovacie WC

Käyttöohje	<b>FI</b>	<b>3</b>
Bruksanvisning	<b>NO</b>	<b>30</b>
Bruksanvisning	<b>SV</b>	<b>57</b>
Kasutusjuhend	<b>ET</b>	<b>84</b>
Instrukcja obsługi	<b>PL</b>	<b>111</b>
Руководство по эксплуатации	<b>RU</b>	<b>139</b>
Návod k obsluze	<b>CS</b>	<b>169</b>
Návod na obsluhu	<b>SK</b>	<b>196</b>

# Sisällysluettelo

1	Tästä asiakirjasta	5
2	Turvallisuus	6
2.1	Asiakirjan tarkoitus	6
2.2	Määräystenmukainen käyttö	6
2.3	Käyttäjälle asetettavat vaatimukset	6
2.4	Sähköturvallisuus	6
2.5	Puhdistus	8
2.6	Ohjeita paristojen käytöstä	8
2.7	Tuotevahinkojen välttäminen	9
3	Tuotteen yleiskuva	11
3.1	Rakenteen ja toiminnan kuvaus	11
3.1.1	Istuinyksikkö	11
3.1.2	LED-näyttö istuinyksikkö	11
3.1.3	Toimintoalue	12
3.1.4	Kalkinpoistotoiminnon yhteys / Power-kytkin	12
3.2	Tehdasasetukset	13
4	Ensimmäinen käyttöönotto	14
4.1	Turvallisuus	14
4.2	Tuotteen aktivointi	14
4.3	Sovelluksen lataaminen	14
4.4	Sovelluksen kytkeminen	14
4.5	Kaukosäätimen aktivointi	15
4.5.1	Kaukosäädin (Lite)	15
5	Käyttö	16
5.1	Kaukosäädin/sovellus	16
5.2	Kannen avaaminen ja sulkeminen	18
5.3	Käyttäjäprofiilin määrittäminen kaukosäätimellä	18
5.4	Energia- ja vesitehokkuus	18
5.4.1	Energiansäästötila (istuinlämmitys)	18
5.4.2	Lomatila	18

6	Puhdistus ja hoito	19
6.1	Turvallisuus	19
6.2	Puhdistussuositukset	19
6.2.1	Puhdistus	19
6.2.2	Suosittelut pesuaineet	20
6.3	Suihkuvarren ja suihkupään itsepuhdistus	20
6.4	Manuaalinen puhdistustila suihkuvarrelle ja suihkupäälle	20
6.5	Kalkinpoisto	21
7	Ohje häiriötilanteeseen	22
7.1	Yleistä	22
7.2	Virheiden korjaus	22
8	Hävittäminen	27
8.1	Pakkaus	27
8.2	WEEE	27
9	Tekniset tiedot	28



## **1 Tästä asiakirjasta**

Kaikki tätä tuotetta koskevat asiakirjat ja lisätietoja on käytettävissä verkossa:

- > Lataa pikaohje sovelluksessa. [►Sovellus] Valikko – Laiteopas – Pikaohje
- > Verkkiasiakirjat löytyvät osoitteesta [qr.duravit.com](http://qr.duravit.com) tai [www.duravit.com](http://www.duravit.com).

## **2 Turvallisuus**

### **2.1 Asiakirjan tarkoitus**

Ohje on osa Duravit-tuotetta. Jos ohjetta EI noudateta, seurauksena saattaa olla henkilö-, tuote- ja/tai aineellisia vahinkoja.

> Lue ohje ja noudata sitä.

> Säilytä tämä asiakirja ja luovuta se edelleen seuraavalle käyttäjälle.

Oikeudet kuvattujen tuotteiden teknisiin ja ulkonäköä koskeviin muutoksiin pidetään.

### **2.2 Määräystenmukainen käyttö**

SensoWash® on suihku-WC, jossa on suihkujärjestelmä peräpesua ja Ladywashia varten sekä muita mukavuustoimintoja. Tuotetta saa käyttää vain sisätiloissa. Duravit EI vastaa mistään määräystenmukaisen käytön ylittävästä tai toisenlaisesta käytöstä.

### **2.3 Käyttäjälle asetettavat vaatimukset**

Tätä tuotetta voivat käyttää vähintään 8-vuotiaat lapset sekä henkilöt, joiden fyysiset, aistilliset tai henkiset kyvyt ovat alentuneet tai joilla ei ole riittävästi kokemusta tai tietoa, jos heitä valvotaan tai heitä on opastettu tuotteen turvalliseen käyttöön ja jos he ymmärtävät siihen liittyvät vaarat.

> Varmista, että lapset EIVÄT leiki tuotteella.

> Lapset EIVÄT saa suorittaa puhdistusta ja huoltoa ilman valvontaa.

### **2.4 Sähköturvallisuus**

#### **Sähköiskusta aiheutuva hengenvaara**

Kosketus sähkövirran kanssa voi johtaa kuolettavaan sähköiskuun.

#### **Yleisiä varotoimia**

> Laitteen täytyy olla asianmukaisesti maadoitettu. Käytä tuotetta vain, kun se on maadoitettu asianmukaisesti. Huomioi asennusohje.

- > Tuotteessa ei ole omaa vikavirtasuojakytkintä, se on asennettava virtapiiriin, johon on asennettu vikavirtasuojakytkin.
- > Virran katkaisuun käytettävät laitteet on asennettava kiinteästi johdotukseen, ja niiden tulee vastata voimassa olevia määräyksiä. Lisäksi siinä on oltava kaikinapainen kytkinerotus, joka vastaa ylijänniteluokkaa III.

### **Vältä vaurioita virtajohdossa**

Jos tämän tuotteen verkkoliitäntäjohto vaurioituu, se on annettava valmistajan tai tämän asiakashuollon tai vastaavasti pätevän henkilön vaihdettavaksi, jotta vaaroilta välttyttäisiin.

- > Varmista, että virtajohdossa EI ole vaurioita.
- > Virtajohtoa EI saa puristaa tai litistää.
- > Pidä virtajohto poissa kuumien pintojen ja terävien reunojen läheltä.

### **ÄLÄ käytä vaurioitunutta tuotetta**

ÄLÄ käytä tuotetta, jos tuote ei toimi asianmukaisesti tai jos siinä on vaurioita.

- > Sammuta tuote.
- > Keskeytä virransyöttö.
- > Sulje sulkuventtiili keskeyttääksesi vedensyötön.
- > Ota yhteyttä osoitteeseen [help@duravit.com](mailto:help@duravit.com).
- > ÄLÄ vahingoita istuinrenkaan pintaa. Jos pinta on vaurioitunut, ota yhteyttä asiakashuoltoon.

### **ÄLÄ korjaa tuotetta itse**

Ainoastaan vastaavat alan ammattilaiset, joilla on tarvittavat tiedot ja pätevyys, saavat suorittaa korjaukset.

- > ÄLÄ suorita tuotteelle mitään muutoksia, muokkauksia, lisäasennuksia tai korjausyrityksiä.
- > Käytä vain Duravitin suosittamia tarvikkeita.

## **Vältä kondensaatiota**

- > ÄLÄ asenna tuotetta äärimmäisen kosteaan tilaan. Varmista riittävä tuuletus kondensaation estämiseksi sähköisissä komponenteissa.
- > Jos tuote tuodaan kylmästä paikasta lämpimään paikkaan, jätä se ensin muutamaksi tunniksi sammutettuun tilaan, jotta mahdollinen kondensaatiokosteus vältettäisiin.

## **2.5 Puhdistus**

### **Likaantuneen, epäpuhtaan tai pitkään seisoneen veden aiheuttamat terveyshaitat**

Likaisen, epäpuhtaan tai pitkään seisovan veden käyttö suihkutoimintoihin voi johtaa terveyshaittoihin.

- > Syötä tuotteeseen kylmää juomavettä päävesijohdosta.
- > ÄLÄ liitä jätevettä, harmaavettä, talousvettä, merivettä tai muuta puhdistamatonta tai ainoastaan kohtuullisesti puhdistettua vettä.
- > Käytä ainoastaan mukana toimitettuja vedentuloletkuja, ÄLÄ käytä vanhoja letkuja uudelleen.
- > Jos tuotetta EI käytetä kahteen viikkoon tai pidempään, tyhjennä tuote ja sammuta se (lomatila).

## **2.6 Ohjeita paristojen käytöstä**

Paristot ovat kaukosäätimessä.

### **Hengenvaara nieltäessä/syöpymisvaara**

Tämä tuote sisältää nappiparistoja. ÄLÄ niele paristoja! Akun nieleminen voi aiheuttaa vain kahden tunnin sisällä vakavia sisäisiä palovammoja ja johtaa kuolemaan.

- > ÄLÄ niele paristoja, syöpymisvaara.
- > Pidä sekä uudet että myös käytetyt paristot poissa lasten ulottuvilta. Jos paristokotelo EI sulkeudu kunnolla, ÄLÄ jatka tuotteen käyttöä ja pidä lapset poissa sen lähetyviltä.

> Jos epäilet, että henkilö on nielaissut pariston tai työntänyt sen muuten kehoonsa, ota välittömästi yhteyttä lääkäriin.

### **Vuotavan paristohapon aiheuttamat terveyshaitat**

> Vältä vuotavan paristohapon joutumista kosketuksiin ihon, silmien ja limakalvojen kanssa.

> Jos joudut kosketuksiin hapon kanssa, huuhtele altistunut kohta runsaalla puhtaalla vedellä ja ota välittömästi yhteyttä lääkäriin.

> ÄLÄ altista paristoja äärimmäisille olosuhteille: ÄLÄ laske kuumille pinnoille ÄLÄKÄ altista suoralle auringonsäteilylle. Tämä kasvattaa niiden vuotoriskiä.

> Paristot on hävitettävä asianmukaisesti ja pidettävä poissa lasten ulottuvilta. Myös käytetyt paristot voivat aiheuttaa vammoja.

## **2.7 Tuotevahinkojen välttäminen**

### **Ohjeita paristojen käytöstä**

> Paristoja EI saa ladata, aktivoida uudelleen muilla keinoilla, purkaa tai altistaa suurelle kuumuudelle (esim. avotulelle).

> Napaliittimiä EI saa oikosulkea.

> Ota käytetyt paristot aina heti pois kaukosäätimestä. Ne voivat vuotaa ja aiheuttaa siten vahinkoja.

> ÄLÄ käytä kaukosäätimessä samanaikaisesti vanhoja ja uusia paristoja.

> Erilaisia paristotyyppisiä EI saa yhdistää keskenään.

> Puhdista paristo ja kontaktit ennen pariston asettamista paikoilleen.

> Paristo on asetettava paikoilleen merkintöjen mukaisesti navat oikein päin.

> Poista paristot, jos kaukosäädintä EI käytetä pidempään.

## **Virheellisen käytön aiheuttamat tuotevauriot tai virhetoiminnot**

- > ÄLÄ astu tuotteelle tai asetu sen päälle.
- > ÄLÄ likaa, roiskuta tai tuki suihkuvartta tahallasi.

## **Vältä vaurioita istuinrenkaassa ja kannessa**

- > ÄLÄ istu tai asetu kannelle, äläkä tue itseäsi kanteen.
- > ÄLÄ poista istuinrengasta tai kantta.
- > Avaa ja sulje kansi kaukosäätimellä tai sovelluksella.
- > ÄLÄ keskeytä kannen automaattista avaamista ja sulkemista käsin.
- > ÄLÄ aseta painavia esineitä kannelle.

## **Jäätyvän veden aiheuttamat vahingot**

- > ÄLÄ asenna tuotetta pakkaselle alttiisiin tiloihin tai käytä sitä niissä. Huonelämpötilan on oltava vähintään 4 °C (39 °F).

## **Ulkoisten vaikutusten aiheuttamat vauriot**

- > ÄLÄ aseta avoimia tulenlähteitä, kynttilöitä, savukkeita tms. tuotteelle.
- > ÄLÄ altista tuotetta suoralle veden vaikutukselle tai suoralle auringonsäteilylle.

### 3 Tuotteen yleiskuva

#### 3.1 Rakenteen ja toiminnan kuvaus

##### 3.1.1 Istuinyksikkö

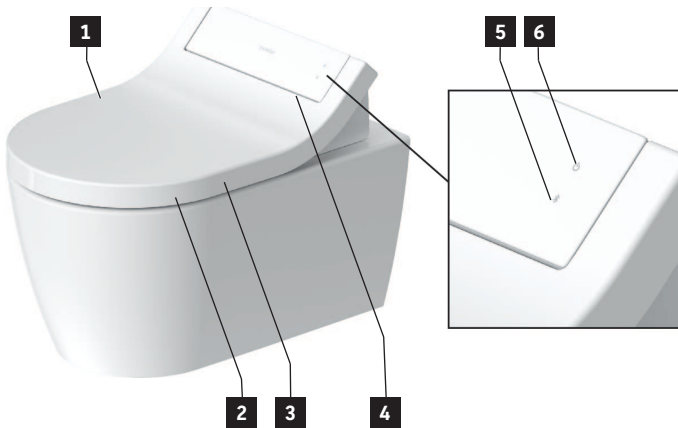

**1** Anturi (kannen avaaminen koskettamatta)

**2** Istuinanturi

**3** Istuinlämmitin

**4** Yövalo

**5** Bluetooth-painike/Bluetooth-näyttö (LED)

**6** Power-painike/tilanäyttö (LED)

##### 3.1.2 LED-näyttö istuinyksikkö

#### Power-painike

LED	Toiminto
Punainen	Valmiustila
Vihreä	Päällekytketty
Oranssi	Energiansäästötila
Vilkkuva	Vikatoiminto > Sammuta tuote. > Keskeytä virransyöttö. > Sulje sulkuventtiili keskeyttääksesi vedensyötön. > Ota yhteyttä osoitteeseen <a href="mailto:help@duravit.com">help@duravit.com</a> .

## Bluetooth-painike

LED	Toiminto
Sininen	Bluetooth on käytettävissä tai liitetty.
Pois	Bluetooth ei ole käytettävissä.
Vilkkuva	Laite on kytkentätilassa.

### 3.1.3 Toimintoalue

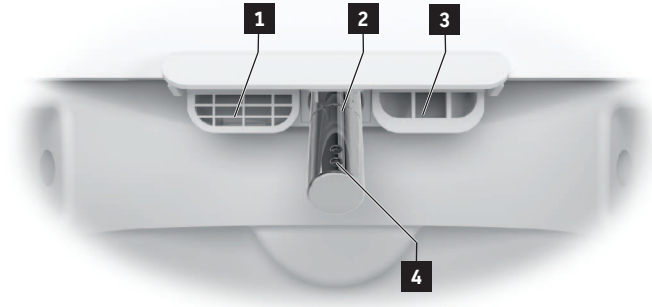

- 1** Sisäinen ylivuoto
- 2** Suihkuvarsi
- 3** Kuivain
- 4** Suihkupää

### 3.1.4 Kalkinpoistotoiminnon yhteys / Power-kytkin

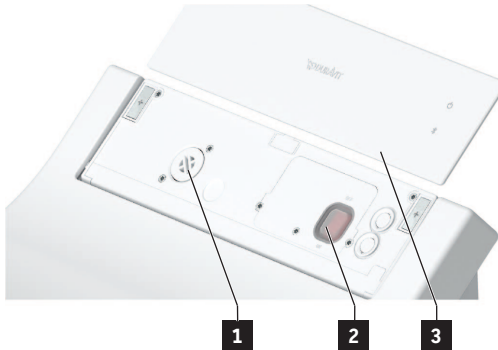

- 1** Kalkinpoistotoiminnon yhteys
- 2** Power-kytkin (päävirransyöttö)
- 3** Magneettinen suojuus



## 3.2 Tehdasasetukset

Toiminto	Asetusalue	Tehdasasetus
Kannen avaaminen/ sulkeminen ilman kosketusta	Päälle/pois	Pois
Mukavuussuihku	Päälle/pois	Päälle
Kuivaimen lämpötila	Pois/alhainen/keski/ korkea	Keskikova
Suihkuvarren asento	1, 2, 3, 4, 5	3
Suihkun voimakkuus	Alhainen/keskisuuri/suuri	Keskikova
Veden lämpötila	Pois/alhainen/keski/ korkea	Keskikova
Istuinlämmitin	Päälle/pois	Päälle
Energiansäästötila	Päälle/pois	Pois
Yövalo	Pois/auto/päälle	Auto
Vahvistusääni	Päälle/pois	Päälle

## 4 Ensimmäinen käyttöönotto

### 4.1 Turvallisuus



#### **VAROITUS**

#### **Likaantuneen, epäpuhtaan tai pitkään seisoneen veden aiheuttamat terveyshaitat**

Likaisen, epäpuhtaan tai pitkään seisovan veden käyttö suihkutoimintoihin voi johtaa terveyshaittoihin.

- > Jos tuotetta EI käytetä kahteen viikkoon tai pidempään, tyhjennä tuote ja sammuta se (lomatila).

### 4.2 Tuotteen aktivointi

Tuotteen on oltava täysin asennettu asennusohjeen mukaan ja liitetty päävirransyöttöön ja vesiliitäntään.

- > Varmista, että sulkuventtiili on avattu.
- > Kytke tuote päälle Power-painikkeella / tilanäytöllä (LED).

### 4.3 Sovelluksen lataaminen



- > Etsi Play Storesta (Android) tai App Storesta (iOS) "SensoWash".
- > Lataa sovellus.

### 4.4 Sovelluksen kytkeminen

Tuote yhdistetään Bluetoothiin avulla sovellukseen. Tuotteen ja Bluetooth-toiminnon on oltava aktivoituna, jotta yhteys voidaan luoda.

- > Aktivoi tuote päälle istuinyksikön Power-painikkeella / tilanäytöllä (LED). Painike alkaa vilkkua.
- > Aktivoi Bluetooth istuinyksikön Bluetooth-painikkeen/Bluetooth-näytön (LED) avulla.
- > Aktivoi sovellus mobiilissa päätelaitteessa.
- > Noudata sovelluksen ohjeita vaihe vaiheelta.

Sovellus vahvistaa, kun yhteys on luotu.

## 4.5 Kaukosäätimen aktivointi

### 4.5.1 Kaukosäädin (Lite)

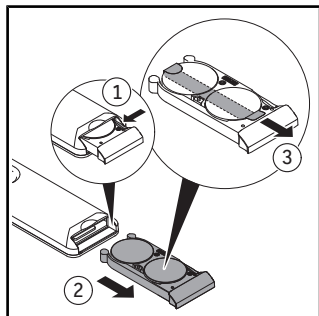

- > Vedä paristokotelo ulos.
- > Paina vipua avataksesi paristokotelon kokonaan.

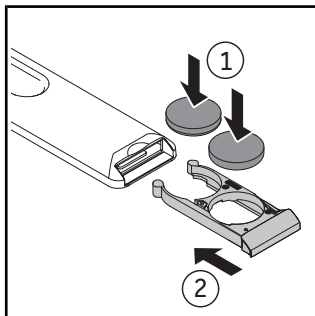

- > Aseta paristot paikoilleen (CR2450).
- > Sulje paristokotelo.

## 5 Käyttö





### 5.1 Kaukosäädin/sovellus







Tuotetta voidaan ohjata kaukosäätimellä (perustoiminnot) ja/tai sovelluksella (suurempi laajuus). Osa asetuksista voidaan tehdä ainoastaan sovelluksen avulla. Toiminnot on konfiguroitu tehdasasetusten mukaisesti.

> Lataa sovellus voidaksesi käyttää tälle tuotteelle käytettävissä olevien asetusten koko kirjoa.



\*Kuvissa esitetty toimintolaajuus on tarkoitettu havainnolliseksi. Todellinen toimintolaajuus voi poiketa aina mallista riippuen.

Symboli	Nimi
	Valikko
	Tuotteen liittäminen tai poistaminen.
	Aktivoi <b>peräpesun</b> . Jos toimintoa ei päätetä, se pysähtyy 2 minuutin kuluttua automaattisesti.
	Aktivoi <b>Ladywashin</b> . Jos toimintoa ei päätetä, se pysähtyy 2 minuutin kuluttua automaattisesti.
	Aktivoi/deaktivoi <b>istuinlämmityksen</b> .

Symboli	Nimi
	Aktivoi <b>kuivaimen</b> . Toiminnossa on tasot pois/alhainen/keski/korkea. Jos toimintoa ei päätetä, se pysähtyy 5 minuutin kuluttua automaattisesti. [►Sovellus] Koti – Kuivain – Lämpötila
	Säätää <b>veden lämpötilan</b> . Toiminnossa on tasot pois/alhainen/keski/korkea. Asetukset näytetään kaukosäätimessä (LED) ja sovelluksessa. [►Sovellus] Home – Peräsuihku/Ladywash
	Säätää <b>suihkun voimakkuuden</b> . Toiminnossa on tasot alhainen/keski/korkea. Asetukset näytetään kaukosäätimessä (LED) ja sovelluksessa. [►Sovellus] Home – Peräsuihku/Ladywash
	Säätää <b>suihkuvarren asennon</b> . Toiminnossa on tasot 1, 2, 3, 4 ja 5. Asetukset näytetään kaukosäätimessä (LED) ja sovelluksessa. [►Sovellus] Home – Peräsuihku/Ladywash
	Aktivoi <b>käyttäjaprofiilin</b> (vain kaukosäädin).
	Avaa/sulkee <b>kannen</b> .
	<b>Pysäyttää</b> käynnissä olevan toiminnon.

VINKKI Istuimessa on anturi. Suihku- ja kuivaustoiminnot voidaan aktivoida vain, kun käyttäjä istuu WC-istuimella.

## 5.2 Kannen avaaminen ja sulkeminen

### OHJE

#### Istuinyksikön vauriot

Käynnissä olevan kannen mekaanisen avaamisen ja sulkemisen toiminnon keskeyttäminen voi johtaa tuotteen vaurioihin.

> ÄLÄ keskeytä kannen mekaanista avaamista ja sulkemista käsin.

Kansi voidaan avata ja sulkea kaukosäätimellä tai sovelluksella. Tuotteessa on lisäksi lähestymisanturi. Kansi avautuu ja sulkeutuu ilman kosketusta heti, kun käyttäjä lähestyy sitä tai poistuu sen luota.

## 5.3 Käyttäjäprofiilin määrittäminen kaukosäätimellä

Henkilökohtaiset mieltymykset voidaan tallentaa erilaisiin käyttäjäprofiileihin.

> Aktivoi istuinpesu/bidepesu.

> Aseta suihkutangon asento, suihkun voimakkuus ja veden lämpötila toiminnon käydessä.

Kaukosäätimen LEDit näyttävät kulloisenkin asetuksen.

> Paina 3 sekunnin ajan käyttäjäprofiilia 1/2/3/4 tallentaaksesi profiilin.

VINKKI Istuimessa on anturi. Suihku- ja kuivaustoiminnot voidaan aktivoida vain, kun käyttäjä istuu WC-istuimella.

## 5.4 Energia- ja vesitehokkuus

Jotta luonnollisten resurssien kulutus voitaisiin minimoida, tuotteessa on läpivirtausvedenlämmitin ja Auto-Stop-toiminto kaikille suihku- ja kuivaintoiminnoille. Energian säästämiseksi päivittäisessä käytössä voidaan sovitaa seuraavia asetuksia:

### 5.4.1 Energiansäästötila (istuinlämmitys)

Otaa istuinlämmityksen pois päältä määritettynä ajankohtana, esim. päivällä töissä olon aikana. Lopuksi istuinlämmitys aktivoidaan uudelleen.

> Aktivoi energiansäästötila sovelluksen avulla. [►Sovellus] Valikko – Asetukset – Istuin

### 5.4.2 Lomatila

Jos tuotetta ei käytetä kahteen viikkoon tai pidempään, tyhjennä tuote ja sammuta se.

> Sulje sulkuventtiili keskeyttääksesi vedensyötön.

> Aktivoi lomatila sovelluksen avulla. [►Sovellus] Valikko – Hoito – Lomatila

> Keskeytä virransyöttö.

> Ota paristot pois kaukosäätimestä.

## **6 Puhdistus ja hoito**

### **6.1 Turvallisuus**



#### **VAROITUS**

#### **Sähköiskusta aiheutuva hengenvaara**

Istuinyksikössä sijaitsevat tuotteen sähköiset komponentit.

- > Irrota tuote ennen puhdistusta sähköverkosta päävirransyötön avulla.
- > ÄLÄ kaada vettä istuinyksikön päälle.
- > ÄLÄ päästä vettä tunkeutumaan istuinyksikköön.

#### **OHJE**

#### **Väärästä puhdistuksesta ja hoidosta aiheutuvat tuotevauriot**

Väärä pesuaine, puhdistusarvikkeet ja puhdistuslaitteet voivat vahingoittaa pintaa ja värjätä sen pysyvästi.

- > Käytä vain Duravit:n suosittelemia pesuaineita ja puhdistusarvikkeita.
- > Noudata pesuainevalmistajan käyttöohjeita.
- > Käytä vain puhdistuslaitteita, jotka on tarkoitettu käyttöalueelle (EI korkeapaine- tai höyrypuhdistuslaitteita).

#### **OHJE**

#### **Suihkutettavan pesuaineen aiheuttamat tuotevahingot**

Suihkutettava pesuaine voi tunkeutua pienimpiin aukkoihin ja rakoihin ja vahingoittaa pintaa.

- > Suihkuta suihkutettava pesuaine puhdistusliinalla, ei suoraan tuotteelle.

#### **OHJE**

#### **Pitkien puhdistusvälien aiheuttamat tuotevauriot**

Liian pitkät puhdistusvälit voivat johtaa itsepintaiseen likaan.

- > Puhdista pinta säännöllisesti ja heti sen ollessa likainen.

### **6.2 Puhdistussuosituks**

#### **6.2.1 Puhdistus**

- > Puhdista pinta kostealla puhdistusliinalla.
- > Poista voimakkaampi lika suositetuilla pesuaineilla. Kaada pesuaine tällöin aina ensin puhdistusliinalle.
- > Käytä WC-/urinaalialtaan puhdistukseen WC-harjaa.
- > Huuhtelee puhtaalla vedellä, jotta kaikki pesuainejäämät saadaan pois.
- > Kuivaa pinta.

## 6.2.2 Suositellut pesuaineet

	<b>Pesuaineet</b>	<b>Puhdistusvälineet</b>
Istuinrenkas ja kansi	Neutraali pesuaine (pH 6 – 8) (esim. neutraali pesuaine)	Puhdistusliina puuvillaa
Suojus		
Suihkuvarsi/suihkupää	Neutraali pesuaine (pH 6 – 8) (esim. neutraali pesuaine)	– Puhdistusliina keinokuitua – Hankaava sieni
WC-istuin Päivittäinen puhdistus	Neutraali pesuaine (pH 6 – 8) (esim. neutraali pesuaine)	– Puhdistusliina keinokuitua – WC-harja
WC-istuin Kalkki	Hapan pesuaine (pH < 6) (esim. sitruunapesuaine)	
Kaukosäädin	Vesi	Puhdistusliina puuvillaa

### 6.3 Suihkuvarren ja suihkupään itsepuhdistus

Ennen jokaista suihkutapahtumaa ja jokaisen suihkutapahtuman jälkeen sisään liikkuva suihkuvarsi puhdistuu automaattisesti.

> Jos tuotetta EI ole käytetty kahteen viikkoon tai pidempään, aktivoi ylimääräinen itsepuhdistus sovelluksen avulla. [►Sovellus] Valikko – Hoito – Itsepuhdistus

### 6.4 Manuaalinen puhdistustila suihkuvarrelle ja suihkupäälle

Manuaalinen puhdistus on mahdollista vain, jos istuinanturia ei ole aktivoitu.



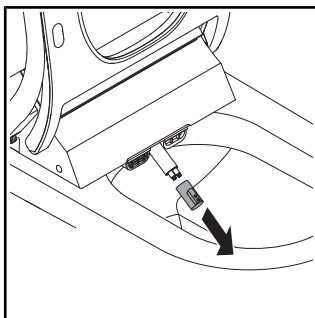
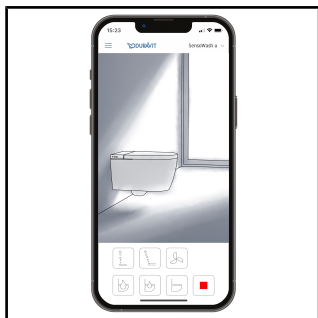

> Aktivoi manuaalinen puhdistustila sovelluksen avulla.  
 [►Sovellus] Valikko – Hoito – Manuaalinen puhdistus

> Irrota suihkupää puhdistusta varten.

**VINKKI** Toiminto voidaan aktivoida vain, jos WC-istuimella ei istu ketään / istuinanturia ei ole aktivoitu.

## 6.5 Kalkinpoisto

### OHJE

#### Kalkkeutumisen aiheuttamat toimintarajoitukset tai tuotevauriot

Alueilla, joissa vesi on kovaa, saattaa kertyä kalkkia. Kalkki voi heikentää tuotteen tehoa.

- > Tarkasta alueen veden laatu. Veden kovuuden ollessa  $\geq 14$  °dH (2,5 mmol/l) Duravit suosittelee vedenpehmennyslaitteiston asentamista.
- > Suorita tuotteelle kalkinpoisto säännöllisesti. Sovellus lähettää automaattisen muistutuksen.
- > Konfiguroi kalkinpoistoasetukset paikallisen vedenkovuuden mukaisesti.  
 [►Sovellus] Valikko – Hoito – Kalkinpoisto
- > Käytä vain Duravit:n alkuperäisiä kalkinpoistoaineita tai Duravit:n hyväksymiä kalkinpoistoaineita.

Vedenkovuus		Kalkinpoistojakso
Pehmeä	< 8,4 °dH (1,5 mmol/l)	Puolivuositain
Keskikova	8,4 – 14 °dH (1,5–2,5 mmol/l)	Puolivuositain
Kova	> 14 °dH (2,5 mmol/l)	Neljännesvuositain

Kalkinpoistotapahtuma voidaan aktivoida sovelluksen avulla.

- > Noudata sovelluksen ohjeita.

## 7 Ohje häiriötilanteeseen

### 7.1 Yleistä

Toiminta häiriön sattuessa:

- > Sammuta tuote ja kytke se uudelleen päälle.
- > Noudata seuraavia ohjeita.
- > Jos tuote ei edelleenkään toimi oikein, ota yhteyttä osoitteeseen [help@duravit.com](mailto:help@duravit.com).
- > Pidä tuotenumero ja sarjanumero valmiina. Tuotenumero on tuote-etiketissä käyttöohjeen taustapuolella ja sovelluksessa. [►Sovellus] Valikko – Laiteopas – Laitetiedot

### 7.2 Virheiden korjaus

Ongelma	Mahdollinen syy	Ratkaisu
<b>LED-näyttö (istuinyksikkö)</b>		
LED-näyttö vilkkuu (punainen, vihreä, oranssi) tai kuuluu merkkiäänäni.	Vikatoiminto	<ul style="list-style-type: none"><li>&gt; Sammuta tuote.</li><li>&gt; Keskeytä virransyöttö.</li><li>&gt; Sulje sulkuventtiili keskeyttäaksesi vedensyötön.</li><li>&gt; Ota yhteyttä osoitteeseen <a href="mailto:help@duravit.com">help@duravit.com</a>.</li></ul>
<b>Yleisiä ongelmia</b>		
Tuote ei toimi.	Tuote on sammutettu (Power-painike/tilanäyttö on pois päältä).	> Kytke tuote päälle.
	Tuote on valmiustilassa (Power-painike/tilanäyttö palaa punaisena).	> Aktivoi tuote.
Vettä tulee ulos.	Vuoto	<ul style="list-style-type: none"><li>&gt; Sammuta tuote.</li><li>&gt; Keskeytä virransyöttö.</li><li>&gt; Sulje sulkuventtiili keskeyttäaksesi vedensyötön.</li></ul>

Ongelma	Mahdollinen syy	Ratkaisu
		> Ota yhteyttä osoitteeseen help@duravit.com.
<b>Kaukosäädin</b>		
Kaukosäädin ei reagoi.	Paristojen virta on lähes lopussa (LED-näyttö vilkkuu valkoisena).	> Vaihda paristot.
	Kaukosäädin ei ole yhteydessä tuotteeseen (LED-näyttö vilkkuu punaisena).	> Ota yhteyttä osoitteeseen help@duravit.com.
	Paristoja ei ole laitettu paikoilleen.	> Aseta paristot paikoilleen.
	Kaukosäädin on viallinen.	> Ota yhteyttä osoitteeseen help@duravit.com.
<b>Suihkutoiminnot</b>		
Vaihto perä- ja Ladywash-pesun välillä kestää pitkään.	Suihkuvarsi vetäytyy istuimen sisälle toimintojen välillä. Vaihto kestää n. 12 s.	
Suihkun voimakkuus on liian heikko.	Suihkun voimakkuus on asetettu arvoon "alhainen".	> Nosta suihkun voimakkuutta. [►Sovellus] Home – Peräsuihku/Ladywash
	Vesijohto on taittunut tai puristunut.	> Ota yhteyttä osoitteeseen help@duravit.com.
Suihkun voimakkuus on epävaka.	Vesisuodatin on tukossa.	> Ota yhteyttä osoitteeseen help@duravit.com.
Veden lämpötila on liian korkea/vähäinen.	Lämpötila on asetettu väärin.	> Aseta lämpötila. [►Sovellus] Home – Peräsuihku/Ladywash

Ongelma	Mahdollinen syy	Ratkaisu
Peräsuihku/Ladywash pysähtyy automaattisesti.	Toiminto päättyy 2 minuutin kuluttua automaattisesti.	> Aseta lämpötila. [►Sovellus] Home – Peräsuihku/Ladywash
	Istuinanturin yhteys on kadonnut.	> Istu uudelleen alas. > Aktivoi toiminto.
Peräsuihku/Ladywash ei toimi.	Suihkupää on tukossa.	> Puhdista suihkupää. [►Sovellus] Home – Peräsuihku/Ladywash
	Istuinanturin yhteys on kadonnut.	> Istu uudelleen alas. > Aktivoi toiminto.
<b>Istuinlämmitin</b>		
Istuinlämmitin ei toimi.	Toiminto on otettu käytöstä.	> Aktivoi toiminto. [►Sovellus] Asetukset – Istuin
Istuimen lämpötila on liian korkea/vähäinen.	Lämpötila on asetettu väärin.	> Aseta lämpötila. [►Sovellus] Asetukset – Istuin
Istuimen lämpötila on liian alhainen.	Tuote on energiansäästötilassa (LED-näyttö palaa oranssina).	> Ota energiansäästötila käytöstä. [►Sovellus] Asetukset – Istuin
	Tuote aktivoi energiansäästötilan automaattisesti, kun kaikki toiminnot ovat olleet pois toiminnasta enemmän kuin 48 h.	> Valitse haluamasi toiminto aktivoidaksesi tuotteen uudelleen.
<b>Kuivain</b>		
Kuivaimen lämpötila on liian korkea/alhainen.	Lämpötila on asetettu väärin.	> Aseta lämpötila. [►Sovellus] Koti – Kuivain
Kuivain pysähtyy automaattisesti.	Toiminto päättyy 5 minuutin kuluttua automaattisesti.	

Ongelma	Mahdollinen syy	Ratkaisu
	Istuinturin yhteys on kadonnut.	> Istu uudelleen alas. > Aktivoi toiminto.
<b>Yövalo</b>		
Yövalo ei toimi.	Toiminto on otettu käytöstä.	> Aktivoi yövalo tai automaattitila. [►Sovellus] Asetukset – Valo ja ääni
	Automaattitila on aktivoitu. Toiminto ottaa yövalon automaattisesti käytöstä, kun ympäristö on valoisa.	
Yövalo palaa jatkuvasti.	Toiminto on aktivoitu.	> Ota yövalo käytöstä tai aktivoi automaattitila. [►Sovellus] Asetukset – Valo ja ääni
	Automaattitila on aktivoitu. Toiminto aktivoi yövalon automaattisesti, kun ympäristö on liian pimeä.	
<b>Manuaalinen puhdistus</b>		
Suihkuvarsi liikkuu automaattisesti sisään.	Toiminto päättyy 2 minuutin kuluttua automaattisesti.	> Aktivoi toiminto. [►Sovellus] Hoito – Manuaalinen puhdistus
<b>Automaattinen itsepuhdistus</b>		
Vettä tippuu sisään ajetusta suihkuvarresta.	Ennen jokaista suihkutapahtumaa ja jokaisen suihkutapahtuman jälkeen sisään liikkuva suihkuvarsi puhdistuu automaattisesti.	

Ongelma	Mahdollinen syy	Ratkaisu
<b>Kansi</b>		
Kansi ei avaudu automaattisesti.	Tuote ei ole havainnut lähestyvää käyttäjää.	> Lähesty tuotetta uudelleen (etäisyys n. 1 m).
	Toiminto on viallinen.	> Ota yhteyttä osoitteeseen help@duravit.com.
	Toimintoa ei ole aktivoitu.	> Aktivoi toiminto. [►Sovellus] Asetukset – Kansi
Kansi ei sulkeudu välittömästi.	Kun käyttäjä on poistunut istuimelta, kansi sulkeutuu 90 s:n kuluttua automaattisesti.	
<b>Sovellus</b>		
Sovellus ei toimi.	Sovellus ja tuote eivät ole yhteydessä keskenään.	> Yhdistä tuote sovellukseen. > Varmista, että kytkentä on onnistunut.

## 8 Hävittäminen

### 8.1 Pakkaus

Lapset eivät saa leikkiä muovipusseilla tai pakkausmateriaaleilla, koska on olemassa loukkaantumis- tai tukehtumisvaara. Varastoi tällaiset materiaalit turvalliseen paikkaan tai hävitä ne ympäristöystävällisesti. Säilytä pakkaus mahdollisuuksien mukaan takuuajan päättymiseen asti.

### 8.2 WEEE



■ Symboli, jossa on ylivedetty roska-astia, viittaa erilliseen hävittämiseen sähkö- ja elektroniikkaromuna (WEEE). Sähkö- ja elektroniikkaromu saattaa sisältää vaarallisia aineita. Älä hävitä tätä tuotetta sekajätteiden joukossa. Vie se erityiseen sähköisten ja elektronisten laitteiden kierrätykseen (WEEE) tarkoitettuun keräyspisteeseen. Näin autat säästämään raaka-aineita ja suojelemaan ympäristöä. Lisätietoja saat jälleenmyyjältäsi tai vastaavilta viranomaisilta. Käytetyt paristot on hävitettävä asianmukaisesti. Toimita paristot käytettyjä paristoja vastaanottavaan liikkeeseen tai kunnalliseen keräyspisteeseen vastaavasti merkittyihin säiliöihin.

## 9 Tekniset tiedot

Yleistä	
Tuotenumero	#613000 01 2 00 4300 #613200 01 2 00 4300
Nettopaino	4,5 kg (10 lbs)
Mitat	
#613000 01 2 00 4300	520 x 365 x 140 mm (20½ " x 14¾ " x 5½ ")
#613200 01 2 00 4300	520 x 375 x 140 mm (20½ " x 14¾ " x 5½ ")
Nimellisjännite	220 – 240 V
Taajuus	50 – 60 Hz
Nimellisteho	1080 W
Valmiustila	< 0,5 W
Tulovedenpaine	0,07 – 0,75 MPa / 0,7 – 7,5 bar (10 – 109 psi)
Kotelointiluokka	IPX4 Suojattu roiskevedeltä kaikilta puolilta
Sisäänrakennettu turvalaite	EN1717-tyyppi AB

Lämmitysteho	
Vedenlämmitin	1480 W
Istuinlämmitin	50 W
Kuivain	280 W

Lämpötila-alue	
Käyttölämpötila	4 – 40 °C (39 – 104 °F)
Veden lämpötila	33 – 42 °C (92 – 106 °F)
Istuinlämpötila	30 – 40 °C (86 – 104 °F)
Kuivaimen lämpötila	35 – 55 °C (95 – 131 °F)



<b>Vedenkulutus</b>	
Suihkukäyttö	0,35 – 0,7 l/min (0,09 – 0,18 gal/min)

<b>BLE (Bluetooth Low Energy)</b>	
Maks. tehotaso	< 10 dBm

### **Radiotaajuuden yhteensopivuus Vakuutus**

Sisään asennettu Bluetooth ja mikroaalto vastaavat vastaavia vaatimuksia ja muita RED-direktiivin 2014/53/EU tärkeitä ehtoja.

- Bluetoothin alhaisen kulutuksen käyttötaajuus-kaistat: 2,402 – 2,480 GHz; maksimaalinen radio-taajuusteho, joka lähetetään radiolaitteiden toiminnan taajuuskaistoilla, on alle 2 mW.
- Mikroaallon käyttötaajuuskaistat: 24,05 – 24,25 GHz; Maksimaalinen radiotaajuusteho, joka lähetetään radiolaitteiden toiminnan taajuuskaistoilla, on alle 16 mW.

### **Takuu**

Takuumääräykset löytyvät yleisistä sopimusehdoista (YSE) osoitteesta <https://pro.duravit.com/gtc>.

# NO

## Innholdsfortegnelse

1	Om dette dokumentet	32
2	Sikkerhet	33
2.1	Formålet med dokumentet	33
2.2	Tiltenkt bruk	33
2.3	Krav til brukeren	33
2.4	Elektrisk sikkerhet	33
2.5	Hygiene	35
2.6	Merknader for bruk av batterier	35
2.7	Unngå produktskader	36
3	Produktoversikt	38
3.1	Oppbygnings- og funksjonsbeskrivelse	38
3.1.1	Seteenhet	38
3.1.2	LED-indikator seteenhet	38
3.1.3	Funksjonsområde	39
3.1.4	Tilkobling avkalkingsfunksjon/Power-bryter	39
3.2	Fabrikkinnstillinger	40
4	Førstegangs bruk	41
4.1	Sikkerhet	41
4.2	Aktivere produktet	41
4.3	Laste ned appen	41
4.4	Koble til appen	41
4.5	Aktiver fjernkontrollen	42
4.5.1	Fjernkontroll (Lite)	42
5	Betjening	43
5.1	Fjernkontroll/app	43
5.2	Åpne og lukke lokket	45
5.3	Registrere brukerprofil med fjernkontrollen	45
5.4	Effektiv bruk av energi og vann	45
5.4.1	Energisparemodus (setevarme)	45
5.4.2	Feriemodus	45

6	Rengjøring og pleie	46
6.1	Sikkerhet	46
6.2	Anbefalinger for rengjøring	46
6.2.1	Rengjøring	46
6.2.2	Anbefalte rengjøringsmidler	47
6.3	Selvrens av dusjstav og dusjhode	47
6.4	Manuell rengjøringsmodus for dusjstav og dusjhode	47
6.5	Avkalking	48
7	Hjelp ved problemer	49
7.1	Generelt	49
7.2	Feilsøking	49
8	Avhending	54
8.1	Emballasje	54
8.2	WEEE	54
9	Tekniske data	55

## **1 Om dette dokumentet**

Alle dokumentene om dette produktet og annen informasjon er tilgjengelig på nett:

> Åpne den korte veiledningen i appen. [▶App] Meny – Enhetsveiledning – Kort veiledning

> Du får tilgang til online-dokumentene på [qr.duravit.com](http://qr.duravit.com) eller [www.duravit.com](http://www.duravit.com).

## **2 Sikkerhet**

### **2.1 Formålet med dokumentet**

Veiledningen er en del av Duravit-produktet. Hvis veiledningen IKKE blir fulgt, kan det føre til personskader, produktskader og/eller materielle skader.

> Les og følg veiledningen.

> Oppbevar dette dokumentet og gi det videre til senere brukere.

Vi forebeholder oss retten til å foreta tekniske forbedringer og optiske endringer av de avbildede produktene.

### **2.2 Tiltentkt bruk**

SensoWash® er et dusj-/toalettsete med skylleinnretning for sete- og intimvask og ytterligere komfortfunksjoner. Produktet er kun til innendørs bruk. Duravit er IKKE ansvarlig for enhver ufor skriftsmessig bruk eller annen bruk.

### **2.3 Krav til brukeren**

Dette produktet kan brukes av barn som er fylt 8 år og personer med begrensede fysiske, sensoriske eller psykiske evner eller manglende erfaring og/eller manglende kunnskap såfremt de er under oppsyn eller har fått tilstrekkelig opplæring i trygg bruk av produktet og forstår farene i forbindelse med dette.

> Barn må IKKE leke med produktet.

> Rengjøring og vedlikehold må IKKE utføres av barn uten oppsyn.

### **2.4 Elektrisk sikkerhet**

#### **Livsfare – elektrisk støt!**

Kontakt med elektrisitet kan føre til livsfarlig elektrisk støt.

#### **Generelle forsiktighetsregler**

> Produktet må være korrekt jordet. Produktet må bare betjenes når det er korrekt jordet. Følg monteringsveiledningen.

- > Produktet har ingen egen feilstrømvernebryter, og må installeres i en strømkrets der det er installert en feilstrømvernebryter.
- > Apparatene for elektrisk adskillelse må være fast installert i ledningsføringen og oppfylle de generelle forskriftene. I tillegg må de ha en allpolet kontakt-adskillelse som tilsvarer overspenningskategori III.

### **Unngå skade på strømkabelen**

Hvis strømledningen til dette produktet er skadet, må den skiftes ut av produsenten eller dennes kundeservice eller en tilsvarende kvalifisert person for å unngå farer.

- > Sørg for at strømkabelen IKKE blir skadet.
- > Strømkabelen må IKKE klemmes eller komme i klem.
- > Hold strømkabelen unna varme overflater og skarpe kanter.

### **IKKE bruk produktet hvis det er skadet**

IKKE bruk produktet hvis det ikke fungerer forskriftsmessig eller er skadet.

- > Slå av produktet.
- > Koble fra strømforsyningen.
- > Lukk stengeventilen for å bryte vannforsyningen.
- > Ta kontakt med [help@duravit.com](mailto:help@duravit.com).
- > UNNGÅ å skade seteoverflaten. Ta kontakt med kundestøtten hvis overflaten er skadet.

### **IKKE reparer produktet på egen hånd**

Reparasjoner får kun utføres av en tilsvarende fagperson med tilstrekkelig kunnskap og kvalifikasjoner.

- > IKKE utfør endringer, manipulasjon, tilleggsinstallasjoner eller reparasjonsforsøk på produktet.
- > Bruk bare tilbehør som anbefales av Duravit.

## **Unngå kondens**

- > IKKE installer produktet i et veldig fuktig rom. Sørg for tilstrekkelig ventilasjon for å forhindre kondens i elektriske komponenter.
- > Hvis produktet blir flyttet fra et kaldt til et varmt sted, må du la det være slått av i noen timer først for å unngå mulig kondens.

## **2.5 Hygiene**

### **Helseskader på grunn av skittent, forurenset eller lenge stående vann**

Bruk av skittent, forurenset eller lenge stående vann til dusjfunksjonene kan føre til helseskader.

- > Forsyn produktet med kaldt drikkevann fra hovedvannledningen.
- > IKKE koble til avløpsvann, gråvann, industrivann, sjøvann eller annet, ikke eller bare moderat preparert vann.
- > Bruk bare de medleverte vannslangene. IKKE bruk gamle slanger om igjen.
- > Tøm og slå av produktet (feriemodus) hvis det IKKE har blitt brukt i to uker eller mer.

## **2.6 Merknader for bruk av batterier**

Batteriene er i fjernkontrollen.

### **Livsfare ved svelging/etsende**

Dette produktet inneholder knappebatterier. Batteriet må IKKE svelges! Hvis batteriet svelges, kan dette forårsake alvorlige indre skader på bare to timer og medføre død.

- > IKKE svelg batterier, etsende.
- > Hold både nye og brukte batterier unna barn. Hvis batterirommet IKKE lukkes riktig, må produktet IKKE brukes lenger og produktet holdes unna barn.
- > Oppsøk lege umiddelbart ved mistanke om at en person kan ha svelget eller på annen måte har fått et batteri i kroppen.

## **Helseskader på grunn av batterisyre som lekker ut**

- > Unngå kontakt med hud, øyne og slimhinner hvis batterisyre har lekket ut.
- > Hvis syre kommer i kontakt med huden, må det berørte området umiddelbart skylles med mye rent vann og det straks søkes legehjelp.
- > Batterier må IKKE utsettes for ekstreme forhold: IKKE legg dem på varme flater og UNNGÅ å utsette dem for direkte sollys. Dette kan føre til økt fare for lekkasje.
- > Batteriene må avhendes forskriftsmessig og oppbevares utilgjengelig for barn. Også brukte batterier kan forårsake personskader.

## **2.7 Unngå produktskader**

### **Merknader for bruk av batterier**

- > Batteriene må IKKE lades, reaktiveres med andre midler, tas fra hverandre eller utsettes for sterk varme (f.eks. flammer).
- > Polklemmene må IKKE kortsluttes.
- > Brukte batterier må omgående fjernes fra fjernkontrollen. De kan lekke ut og forårsake skader.
- > Gamle og nye batterier må IKKE legges sammen i fjernkontrollen.
- > Forskjellige batterityper må IKKE kombineres med hverandre.
- > Rengjør batteriene og kontaktene før batteriene settes inn.
- > Batteriene må settes inn i rett polretning i samsvar med merkingen.
- > Fjern batteriene hvis fjernkontrollen IKKE skal brukes i lengre tid.

### **Produktskader eller feilfunksjoner grunnet feil bruk**

- > IKKE stig opp på eller stå på produktet.
- > Dusjstaven må IKKE tilsmusses, sprutes på eller blokkeres.



### **Unngå skade på sete og lokk**

- > IKKE sett eller stå på lokket, og unngå å støtte deg på det.
- > IKKE fjern setet og lokket.
- > Åpne og lukk lokket med fjernkontrollen eller appen.
- > IKKE avbryt automatisk åpning og lukking av lokket med hånden.
- > IKKE sett tunge gjenstander på lokket.

### **Skader på grunn av frosset vann**

- > IKKE monter og bruk produktet i rom der det er fare for frost.  
Romtemperaturen må være minst 4 °C (39 °F).

### **Skader som følge av påvirkning utenfra**

- > UNNGÅ å sette eller legge åpne varmekilder, stearinlys, sigaretter o.l. på produktet.
- > IKKE utsett produktet for direkte vann eller direkte sollys.

### 3 Produktoversikt

#### 3.1 Oppbygnings- og funksjonsbeskrivelse

##### 3.1.1 Seteenhet

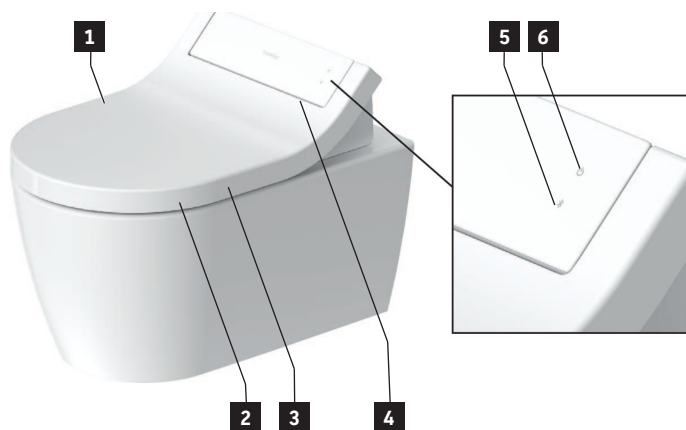

**1** Sensor (åpning av lokket uten berøring)

**2** Sittesensor

**3** Setevarme

**4** Nattlys

**5** Bluetooth-tast/Bluetooth-indikator (LED)

**6** Power-tast/statusvisning (LED)

##### 3.1.2 LED-indikator seteenhet

#### Power-tast

LED	Funksjon
Rød	Standby-modus
Grønn	Slått på
Oransje	Energisparemodus
Blinker	Feilfunksjon > Slå av produktet. > Koble fra strømforsyningen. > Lukk stengeventilen for å bryte vannforsyningen. > Ta kontakt med <a href="mailto:help@duravit.com">help@duravit.com</a> .

## Bluetooth-tast

LED	Funksjon
Blå	Bluetooth er tilgjengelig eller koblet til.
Av	Bluetooth er ikke tilgjengelig.
Blinker	Apparatet er i sammenkoblingsmodus.

### 3.1.3 Funksjonsområde

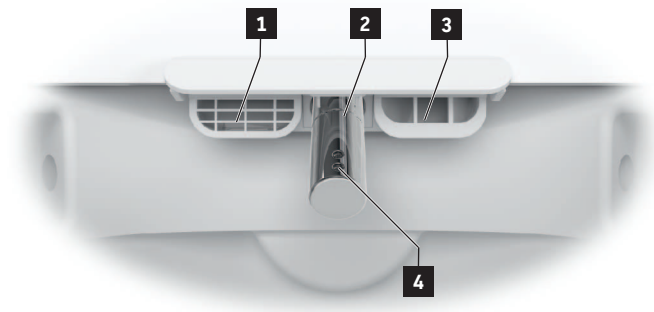

**1** Innvendig overløp

**2** Dusjstav

**3** Varmluftføn

**4** Dusjhode

### 3.1.4 Tilkobling avkalkingsfunksjon/Power-bryter

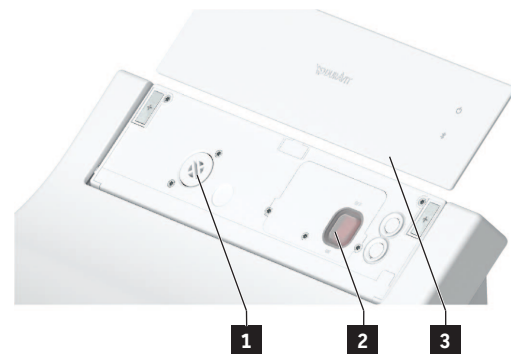

**1** Tilkobling avkalkingsfunksjon

**2** Power-bryter (hovedstrømforsyning)

**3** Magnetisk deksel

## 3.2 Fabrikkinstillinger

Funksjon	Innstillingsområde	Fabrikkinstilling
Åpne/lukke lokket uten berøring	På/av	Av
Komfortdusj	På/av	På
Varmluftfønens temperatur	Av/lav/middels/høy	Middels
Dusjstavens stilling	1, 2, 3, 4, 5	3
Dusjstråleintensitet	Lav/middels/høy	Middels
Vanntemperatur	Av/lav/middels/høy	Middels
Setevarme	På/av	På
Energisparemodus	På/av	Av
Nattlys	Av/automatisk/på	Automatisk
Bekreftelsestone	På/av	På

## 4 Førstegangs bruk

### 4.1 Sikkerhet



#### **FORSIKTIG**

#### **Helseskader på grunn av skittent, forurenset eller lenge stående vann**

Bruk av skittent, forurenset eller lenge stående vann til dusjfunksjonene kan føre til helseskader.

- > Tøm og slå av produktet (feriemodus) hvis det IKKE har blitt brukt i to uker eller mer.

### 4.2 Aktivere produktet

Produktet må installeres fullstendig og være koblet til hovedstrømforsyningen og vannforsyningen i henhold til monteringsveiledningen.

- > Kontroller at stengeventilen er åpnet.
- > Slå på produktet via Power-tasten/statusvisningen (LED).

### 4.3 Laste ned appen



- > Søk etter "SensoWash" i Play Butikk (Android) eller i App Store (iOS).
- > Last ned appen.

### 4.4 Koble til appen

Produktet kobles til appen via Bluetooth. Produktet og Bluetooth-funksjonen må være aktivert for å kunne opprette en tilkobling.

- > Aktiver produktet via Power-tasten/statusvisningen (LED) på seteenheten. Tasten begynner å blinke.
  - > Aktiver Bluetooth via Bluetooth-tasten/Bluetooth-indikatoren (LED) på seteenheten.
  - > Aktiver appen på mobilenheten.
  - > Følg den trinnvise veiledningen i appen.
- Appen bekrefter at en tilkobling er opprettet.

## 4.5 Aktiver fjernkontrollen

### 4.5.1 Fjernkontroll (Lite)

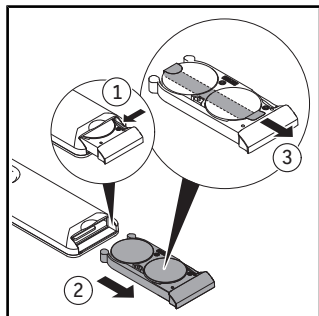



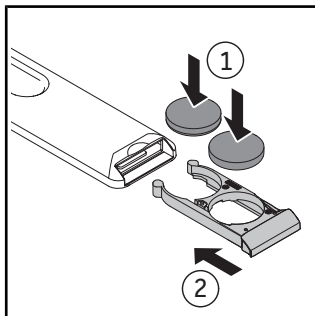



- > Trekk ut batterirommet.
- > Trykk på spaken for å åpne batterirommet fullstendig.



- > Sett inn batteriene (CR2450).
- > Lukk batterirommet.



Symbol	Navn
	Aktiverer <b>varmluftføn</b> . Funksjonen har trinnene av/lav/middels/høy. Funksjonen stopper automatisk etter 5 minutter hvis den ikke avsluttes. [►App] Startside – Varmluftføn – Temperatur
	Stiller inn <b>vanntemperaturen</b> . Funksjonen har trinnene av/lav/middels/høy. Innstillingene vises på fjernkontrollen (LED) og i appen. [►App] Startside – Setedusj/Ladydusj
	Stiller inn <b>intensiteten til dusjstrålen</b> . Funksjonen har trinnene lav/middels/høy. Innstillingene vises på fjernkontrollen (LED) og i appen. [►App] Startside – Setedusj/Ladydusj
	Stiller inn <b>dusjstavens posisjon</b> . Funksjonen har trinnene 1, 2, 3, 4 og 5. Innstillingene vises på fjernkontrollen (LED) og i appen. [►App] Startside – Setedusj/Ladydusj
	Aktiverer <b>brukerprofilen</b> (kun fjernkontroll).
	Åpner/lukker <b>lokket</b> .
	<b>Stopper</b> den aktive funksjonen.

**TIPS** Setet er utstyrt med en sensor. Dusj- og fønfunksjoner kan bare aktiveres når en bruker sitter på toalettet.



## 5.2 Åpne og lukke lokket

### MERKNAD

#### Skader på seteenheten

Produktet kan skades hvis den aktive funksjonen avbrytes av mekanisk åpning eller lukking av lokket.

> IKKE avbryt mekanisk åpning og lukking av lokket med hånden.

Lokket kan åpnes og lukkes med fjernkontrollen eller via appen. Produktet er også utstyrt med en nærhetssensor. Lokket åpnes og lukkes uten berøring når en bruker nærmer seg eller går.

## 5.3 Registrere brukerprofil med fjernkontrollen

Personlige innstillinger kan registreres i forskjellige brukerprofiler.

> Aktiver Rearwash/Ladywash.

> Still inn dusjstavsposisjon, dusjstråleintensitet og vanntemperatur mens funksjonen kjører.

LED-lampene på fjernkontrollen viser den respektive innstillingen.

> Trykk på brukerprofil 1/2/3/4 i 3 sekunder for å lagre profilen.

**TIPS** Setet er utstyrt med en sensor. Dusj- og fønfunksjoner kan bare aktiveres når en bruker sitter på toalettet.

## 5.4 Effektiv bruk av energi og vann

For å redusere forbruket av naturlige ressurser, er produktet utstyrt med en gjennomstrømningsvannvarmer og en automatisk stoppfunksjon for alle dusj- og fønfunksjoner. Følgende innstillinger kan justeres for å spare energi i hverdagen:

### 5.4.1 Energisparemodus (setevarme)

Deaktiverer setevarmen i et angitt tidsrom, for eksempel på dagtid, i arbeidstiden. Setevarmen aktiveres så igjen.

> Aktivere energisparemodus i appen. [▶App] Meny – Innstillinger – Sete

### 5.4.2 Feriemodus

Tøm og slå av produktet hvis det ikke har blitt brukt i to uker eller mer.

> Lukk stengeventilen for å bryte vannforsyningen.

> Aktivere feriemodus i appen. [▶App] Meny – Pleie – Feriemodus

> Koble fra strømforsyningen.

> Ta batteriene ut av fjernkontrollen.

## **6 Rengjøring og pleie**

### **6.1 Sikkerhet**



#### **ADVARSEL**

##### **Livsfare – elektrisk støt!**

Produktets elektriske komponenter befinner seg i seteenheten.

- > Koble produktet fra hovedstrømforsyningen før rengjøring.
- > IKKE hell vann over seteenheten.
- > UNNGÅ at vann trenger inn i seteenheten.

#### **MERKNAD**

##### **Produktskader forårsaket av feil rengjøring og vedlikehold**

Feil rengjøringsmidler, rengjøringsutstyr og rengjøringsapparater kan skade overflaten og forårsake permanent misfarging.

- > Bruk kun rengjøringsmidler og rengjøringsutstyr som anbefales av Duravit.
- > Følg bruksanvisningen til rengjøringsmiddelets produsent.
- > Bruk kun rengjøringsapparater som er ment for bruksområdet (INGEN høytrykksrengjøringsapparater eller damprengjøringsapparater).

#### **MERKNAD**

##### **Produktskader forårsaket av spraytåke**

Spraytåke kan trenge inn i små åpninger og sprekker og skade overflaten.

- > Spray rengjøringsmiddel på kluten, og ikke direkte på produktet.

#### **MERKNAD**

##### **Produktskader forårsaket av lange rengjøringsintervaller**

For lange rengjøringsintervaller kan føre til hardnakkert smuss.

- > Rengjør overflaten regelmessig og med én gang den blir skitten.

### **6.2 Anbefalinger for rengjøring**

#### **6.2.1 Rengjøring**

- > Rengjør overflaten med en fuktig klut.
- > Sterkere smuss fjernes med det anbefalte rengjøringsmiddelet. Påfør her alltid rengjøringsmiddelet på kluten.
- > Bruk en toalettbørste til rengjøring av toalett-/urinalskålen.
- > Skyll så med rent vann for å fjerne alle rengjøringsmiddelrester.
- > Tørk av overflaten.

## 6.2.2 Anbefalte rengjøringsmidler

	Rengjøringsmiddel	Rengjøringsutstyr
Sete og lokk	Nøytralt rengjøringsmiddel (pH 6–8)	Bomullsklut
Deksel		
Dusjstav/dusjhode	Nøytralt rengjøringsmiddel (pH 6–8)	– Syntetisk klut – Skurende svamp
Porselen Daglig rengjøring	Nøytralt rengjøringsmiddel (pH 6–8)	– Syntetisk klut – Toalettbørste
Porselen Kalk	Surt rengjøringsmiddel (pH <6) (f.eks. sitronrengjøringsmiddel)	
Fjernkontroll	Vann	Bomullsklut

## 6.3 Selvrens av dusjstav og dusjhode

Dusjstaven kjøres inn og renses automatisk før og etter hver dusj.

> Aktiver den ytterligere selvrensingen via appen hvis produktet IKKE ble brukt i to uker eller mer. [►App] Meny – Pleie – Selvrens

## 6.4 Manuell rengjøringsmodus for dusjstav og dusjhode

Manuell rengjøring er bare mulig når setesensoren ikke er aktivert.

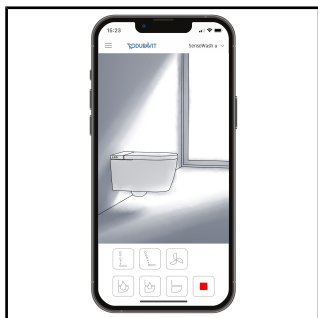

> Aktivere den manuelle rengjøringsmodusen via appen.  
[►App] Meny – Pleie – Manuell rengjøring

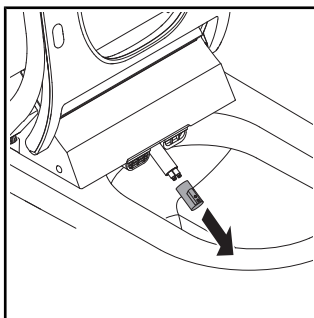

> Trekk av dusjhodet for rengjøring.

**TIPS** Funksjonen kan bare aktiveres når ingen sitter på toalettet eller setesensoren ikke er aktivert.

## 6.5 Avkalking

### MERKNAD

#### Funksjonsbegrensning eller produktskader grunnet forkalking

I regioner med hardt vann kan det oppstå kalkavleiringer. Kalk kan ha en negativ innvirkning på ytelsen til produktet.

- > Kontroller vannkvaliteten i regionen din. Ved en vannhardhet på  $\geq 14$  °dH (2,5 mmol/l) anbefaler Duravit å installere et vannmykningsanlegg.
- > Produktet må avkalkes med jevne mellomrom. Appen sender en automatisk påminnelse.
- > Konfigurer avkalkingsinnstillingene i henhold til hardheten til det lokale vannet.  
[▶App] Meny – Pleie – Avkalking

> Bruk bare originale avkalkingsmidler fra Duravit eller avkalkingsmidler som er godkjent av Duravit.

Vannhardhet		Avkalkingssyklus
Mykt	< 8,4 °dH (1,5 mmol/l)	Halvårlig
Middels	8,4–14 °dH (1,5–2,5 mmol/l)	Halvårlig
Hardt	> 14 °dH (2,5 mmol/l)	Hvert kvartal

Avkalkingsprosessen kan aktiveres via appen.

- > Følg instruksjonene i appen.

## 7 Hjelp ved problemer

### 7.1 Generelt

Fremgangsmåte ved feil:

- > Slå produktet av og på igjen.
- > Følg de påfølgende instruksjonene.
- > Ta kontakt med [help@duravit.com](mailto:help@duravit.com) hvis produktet fremdeles ikke fungerer riktig.
- > Ha artikkelnummeret og serienummeret for hånden. Artikkelnummeret er tilgjengelig på produktetiketten på baksiden av bruksanvisningen og i appen. [►App] Meny – Enhetsveiledning – Administrering av enheter – Enhetsinformasjon

### 7.2 Feilsøking

Problem	Mulig årsak	Løsning
<b>LED-indikator (seteenhet)</b>		
LED-indikatoren blinker (rød, grønn, oransje) eller en signallyd er aktivert.	Feilfunksjon	<ul style="list-style-type: none"><li>&gt; Slå av produktet.</li><li>&gt; Koble fra strømforsyningen.</li><li>&gt; Lukk stengeventilen for å bryte vannforsyningen.</li><li>&gt; Ta kontakt med <a href="mailto:help@duravit.com">help@duravit.com</a>.</li></ul>
<b>Generelle problemer</b>		
Produktet fungerer ikke.	Produktet er slått av (Power-tasten/ statusvisningen er av).	> Slå på produktet.
	Produktet er i Standby-modus (Power-tast/ statusvisning lyser rødt).	> Aktiver produktet.
Vann lekker ut.	Lekkasje	<ul style="list-style-type: none"><li>&gt; Slå av produktet.</li><li>&gt; Koble fra strømforsyningen.</li><li>&gt; Lukk stengeventilen for å bryte vannforsyningen.</li></ul>

Problem	Mulig årsak	Løsning
		> Ta kontakt med help@duravit.com.
<b>Fjernkontroll</b>		
Fjernkontrollen reagerer ikke.	Batteriene er nesten tomme (LED-indikatoren blinker hvitt).	> Skift ut batteriene.
	Fjernkontrollen er ikke koblet til produktet (LED-indikatoren blinker rødt).	> Ta kontakt med help@duravit.com.
	Ingen batterier er satt inn.	> Sett inn batteriene.
	Fjernbetjeningen er defekt.	> Ta kontakt med help@duravit.com.
<b>Dusjfunksjoner</b>		
Omkoblingen mellom sete- og ladydusj tar lang tid.	Dusjstaven kjøres inn mellom funksjonene. Omkoblingen tar ca. 12 s.	
Dusjstråleintensiteten er for svak.	Dusjstråleintensiteten er stilt inn på "Lav".	> Øke intensiteten til dusjstrålen. [▶App] Startside – Setedusj/Ladydusj
	Vannledningen har en knekk eller er i klem.	> Ta kontakt med help@duravit.com.
Dusjstråleintensiteten er ustabil.	Vannfilteret er blokkert.	> Ta kontakt med help@duravit.com.
Vanntemperaturen er for høy/lav.	Temperaturen er stilt inn feil.	> Still inn temperaturen. [▶App] Startside – Setedusj/Ladydusj
Setedusj/Ladydusj stopper automatisk.	Funksjonen stopper automatisk etter 2 minutter.	> Still inn temperaturen. [▶App] Startside – Setedusj/Ladydusj
	Setesensoren har mistet kontakten.	> Sett deg igjen. > Aktiver funksjonen.

<b>Problem</b>	<b>Mulig årsak</b>	<b>Løsning</b>
Setedusj/Ladydusj fungerer ikke.	Dusjhodet er blokkert.	> Rengjør dusjhodet [▶App] Startside – Setedusj/Ladydusj
	Setesensoren har mistet kontakten.	> Sett deg igjen. > Aktiver funksjonen.
<b>Setevarme</b>		
Setevarmen fungerer ikke.	Funksjonen er deaktivert.	> Aktiver funksjonen. [▶App] Innstillinger – Sete
Setetemperaturen er for høy/lav.	Temperaturen er stilt inn feil.	> Still inn temperaturen. [▶App] Innstillinger – Sete
Setetemperaturen er for lav.	Produktet er i energisparemodus (LED-indikatoren lyser oransje).	> Deaktiver energisparemodus. [▶App] Innstillinger – Sete
	Produktet aktiverer energisparemodus automatisk når alle funksjoner har vært inaktive i mer enn 48 timer.	> Velg en valgfri funksjon for å aktivere produktet på nytt.
<b>Varmluftføn</b>		
Varmluftfønnenes temperatur er for høy/lav.	Temperaturen er stilt inn feil.	> Still inn temperaturen. [▶App] Startside – Varmluftføn
Varmluftfønnen stopper automatisk.	Funksjonen stopper automatisk etter 5 minutter.	
	Setesensoren har mistet kontakten.	> Sett deg igjen. > Aktiver funksjonen.

<b>Problem</b>	<b>Mulig årsak</b>	<b>Løsning</b>
<b>Nattlys</b>		
Nattlyset fungerer ikke.	Funksjonen er deaktivert.	> Aktiver nattlyset eller den automatiske modusen. [►App] Innstillinger – Lys og lyd
	Automatisk modus er aktivert. Funksjonen deaktiverer nattlyset automatisk når omgivelseslyset er lyst.	
Nattlyset lyser kontinuerlig.	Funksjonen er aktivert.	> Deaktiver nattlyset eller den automatiske modusen. [►App] Innstillinger – Lys og lyd
	Automatisk modus er aktivert. Funksjonen aktiverer nattlyset automatisk når omgivelseslyset for mørkt.	
<b>Manuell rengjøring</b>		
Dusjstaven kjøres inn automatisk.	Funksjonen stopper automatisk etter 2 minutter.	> Aktiver funksjonen. [►App] Pleie – Manuell rengjøring
<b>Automatisk selvrensjøring</b>		
Vann drypper ut av dusjstaven når den er inne.	Dusjstaven kjøres inn og renses automatisk før og etter hver dusj.	
<b>Lokk</b>		
Lokket åpnes ikke automatisk.	Produktet har ikke registrert brukeren som nærmer seg.	> Nærme deg produktet på nytt (avstand ca. 1 m).
	Funksjonen er defekt.	> Ta kontakt med help@duravit.com.



<b>Problem</b>	<b>Mulig årsak</b>	<b>Løsning</b>
	Funksjonen er ikke aktivert.	> Aktiver funksjonen. [▶App] Innstillinger – Lokk
Lokket lukkes ikke omgående.	Lokket lukkes automatisk etter 90 s når brukeren har gått fra produktet.	
<b>App</b>		
Appen fungerer ikke.	Appen og produktet er ikke koblet sammen.	> Koble produktet til appen. > Kontroller at koblingen er opprettet.

## 8 Avhending

### 8.1 Emballasje

Barn må ikke leke med plastposer eller emballasje, da det kan føre til personskader eller kvelning. Oppbevar slike materialer på et sikkert sted eller avhend dem på en miljøvennlig måte. Behold om mulig emballasjen inntil garantiperioden har løpt ut.

### 8.2 WEEE



■ Symbolet med en gjennomstreket søppelcontainer forklarer at produktet må avhendes separat som elektrisk og elektronisk avfall (WEEE). Elektrisk og elektronisk avfall kan inneholde farlige stoffer. Ikke kast dette produktet i husholdningsavfallet. Bring den til et spesialmottak for gjenvinning av elektrisk og elektronisk avfall (WEEE). Du hjelper da til med å ta vare på råstoffer og beskytte miljøet. Du kan få mer informasjon om dette fra din forhandler eller fra de ansvarlige myndighetene. Brukte batterier må avhendes forsvarlig. Det finnes klart merkede beholdere for avhending av batterier på salgssteder for batterier og på kommunale oppsamlingssteder.

## 9 Tekniske data

<b>Generelt</b>	
Artikkelnummer	#613000 01 2 00 4300 #613200 01 2 00 4300
Nettvekt	4,5 kg (10 lbs)
Dimensjoner	
#613000 01 2 00 4300	520 x 365 x 140 mm (20½ " x 14¾ " x 5½ ")
#613200 01 2 00 4300	520 x 375 x 140 mm (20½ " x 14¾ " x 5½ ")
Nominell spenning	220–240 V
Frekvens	50–60 Hz
Nominell effekt	1080 W
Standby-modus	< 0,5 W
Inngangsvanntrykk	0,07–0,75 MPa / 0,7–7,5 bar (10–109 psi)
Type sikring	IPX4 Beskyttelse mot sprut fra alle kanter
Integrert sikkerhetsenhet	EN1717 – type AB

<b>Varmeeffekt</b>	
Gjennomstrømningsvannvarmer	1480 W
Setevarme	50 W
Varmluftføn	280 W

<b>Temperaturområde</b>	
Driftstemperatur	4–40 °C (39–104 °F)
Vanntemperatur	33–42 °C (92–106 °F)
Setetemperatur	30–40 °C (86–104 °F)
Varmluftførens temperatur	35–55 °C (95–131 °F)

<b>Vannforbruk</b>	
Dusjdrift	0,35–0,7 l/min (0,09–0,18 gal/min)

<b>BLE (Bluetooth Low Energy)</b>	
Maks. ytelsesnivå	< 10 dBm

### **Overholdelseserklæring for radiofrekvens**

Bluetooth og mikrobølgene installert på innsiden er i samsvar med de grunnleggende kravene og andre relevante bestemmelser i Radiodirektivet 2014/53/EU.

- Bluetooth laveffekts driftsfrekvensbånd: 2,402–2,480 GHz; Maksimal radiofrekvens effekt i frekvensbåndene radioutstyret fungerer i, er mindre enn 2 mW.
- Frekvensbånd for mikrobølgebruk: 24,05–24,25 GHz; Maksimal radiofrekvens effekt som sendes i frekvensbåndene radioutstyret fungerer i, er mindre enn 16 mW.

### **Garanti**

Garantivilkårene er tilgjengelige i de generelle vilkårene og betingelsene på <https://pro.duravit.com/gtc>.

## Innehållsförteckning

1	Om detta dokument	59
2	Säkerhet	60
2.1	Syftet med dokumentet	60
2.2	Avsedd användning	60
2.3	Krav på användaren	60
2.4	Elektrisk säkerhet	60
2.5	Hygien	62
2.6	Anvisningar om användning av batterier	62
2.7	Undvik produktskador	63
3	Produktöversikt	65
3.1	Konstruktions- och funktionsbeskrivning	65
3.1.1	Sitsenhet	65
3.1.2	LED-lampa på sitsenhet	65
3.1.3	Funktionsområde	66
3.1.4	Anslutning avkalkningsfunktion/strömbrytare	66
3.2	Fabriksinställningar	67
4	Första idrifttagning	68
4.1	Säkerhet	68
4.2	Aktivera produkten	68
4.3	Ladda ned app	68
4.4	Koppla appen	68
4.5	Aktivera fjärrkontroll	69
4.5.1	Fjärrkontroll (Lite)	69
5	Manövrering	70
5.1	Fjärrkontroll/app	70
5.2	Öppna och stäng locket	72
5.3	Ställa in användarprofilen via fjärrkontrollen	72
5.4	Energi- och vatteneffektivitet	72
5.4.1	Energisparläge (sitsvärme)	72
5.4.2	Semesterläge	72

6	Rengöring och skötsel	73
6.1	Säkerhet	73
6.2	Rengöringsrekommendationer	73
6.2.1	Rengöring	73
6.2.2	Rekommenderade rengöringsmedel	74
6.3	Självrengöring av duschmunstycke och duschhuvud	74
6.4	Manuellt rengöringsläge för duschmunstycke och duschhuvud	74
6.5	Avkalkning	75
7	Hjälp vid problem	76
7.1	Allmänt	76
7.2	Felavhjälpning	76
8	Återvinning	81
8.1	Förpackning	81
8.2	WEEE	81
9	Tekniska data	82

## **1 Om detta dokument**

Alla dokument till denna produkt och mer information finns tillgänglig online:

- > Öppna snabbguiden i appen. [▶App] Meny – enhetsguide – snabbguide
- > Dokumenten online går att hämta på [qr.duravit.com](http://qr.duravit.com) eller [www.duravit.com](http://www.duravit.com).

## **2 Säkerhet**

### **2.1 Syftet med dokumentet**

Anvisningen är en del av Duravit-produkten. Om anvisningarna INTE följs kan det leda till personskador, produkt- och/eller egendomsskador.

> Läs igenom och följ anvisningen.

> Spara detta dokument och lämna det vidare till nästa användare.

Vi förbehåller oss rätten till tekniska förbättringar och utseendemässiga ändringar hos de avbildade produkterna.

### **2.2 Avsedd användning**

SensoWash® är en dusch-WC med duschfunktion för stjärt- och intimitvätt och andra komfortfunktioner. Produkten får endast användas inomhus. Duravit tar INGET ansvar för någon användning utöver den avsedda användningen.

### **2.3 Krav på användaren**

Denna produkt kan användas av barn från 8 år och personer med nedsatt fysisk, sensorisk eller mental förmåga eller bristande erfarenhet och/eller kunskap i de fall om de är övervakade eller har fått instruktioner om hur produkten ska användas på ett säkert sätt och att de förstår riskerna.

> Barn får INTE leka med produkten.

> Rengöring och underhåll får INTE genomföras av barn utan uppsikt av vuxna.

### **2.4 Elektrisk säkerhet**

#### **Livs fara p.g.a. elstötar**

Kontakt med elektricitet kan leda till dödlig elstöt.

#### **Allmänna försiktighetsåtgärder**

> Produkten måste vara ordentligt jordad. Använd inte produkten om den inte är ordentligt jordad. Beakta monteringsanvisningen.



- > Produkten har INGEN egen jordfelsbrytare utan måste installeras i en strömkrets som har en jordfelsbrytare installerad.
- > Enheterna för elektrisk separation måste vara fast installerade i ledningsdragningen och uppfylla de allmänt gällande föreskrifterna. Dessutom måste de ha en allpolig kontaktseparation som motsvarar överspänningskategori III.

### **Undvik skador på nätkabeln**

Om produktens nätanslutningsledning är skadad måste den bytas ut av tillverkaren eller dennes kundservice eller en liknande kvalificerad person för att undvika risker.

- > Se till att nätkabeln INTE är skadad.
- > Nätkabeln får INTE klämmas eller krossas.
- > Håll nätkabeln på avstånd från varma ytor och vassa kanter.

### **Använd INTE skadade produkter**

Använd INTE produkten om den inte fungerar korrekt eller är skadad.

- > Stäng av produkten.
- > Koppla från strömförsörjningen.
- > Stäng avstängningsventilen för att koppla från vattentillförseln.
- > Kontakta [help@duravit.com](mailto:help@duravit.com).
- > Skada INTE sitsens yta. Om ytan är skadad, kontakta kundtjänst.

### **Reparera INTE produkten själv**

Reparationer får endast utföras av yrkesutbildad personal med nödvändiga kunskaper och kvalifikationer.

- > Gör INTE några ändringar, manipulationer, ytterligare installationer eller reparationsförsök på produkten.
- > Använd enbart tillbehör som rekommenderas av Duravit.

## **Undvik kondensering**

- > Installera INTE produkten i ett alltför fuktigt rum. Se till att ventilationen är tillräcklig för att förhindra kondensering i elektriska komponenter.
- > När du flyttar produkten från en kall till en varm plats, låt den först vara avstängd i några timmar för att undvika eventuell kondens.

## **2.5 Hygien**

### **Hälsorelaterade skador på grund av förorenat, kontaminerat eller långvarigt stående vatten**

Användning av smutsigt, förorenat eller långvarigt stillastående vatten för duschfunktionerna kan orsaka hälsorelaterade skador.

- > Förse produkten med kallt dricksvatten från huvudvattenledningen.
- > Anslut INGET avloppsvatten, gråvatten, varmvatten, havsvatten eller annat icke eller bara måttligt renat vatten.
- > Använd bara medlevererade tilloppslangar, alltså INGA gamla slangar.
- > Om produkten INTE används på fjorton dagar eller längre ska du tömma produkten och stänga av den (semesterläge).

## **2.6 Anvisningar om användning av batterier**

Batterierna sitter i fjärrkontrollen.

### **Livsfara vid sväljning/risk för kemiska brännskador**

Den här produkten innehåller knappcells batterier. Svälj INTE batterierna! Att svälja batteriet kan orsaka allvarliga inre brännskador och leda till döden inom två timmar.

- > Svälj INTE batterierna, risk för kemiska brännskador.
- > Håll både nya och använda batterier borta från barn. Om batterifacket INTE stängs korrekt, använd INTE produkten och håll barn på avstånd.

- > Sök omedelbart läkarvård vid misstanke om att en person misstänks ha svält eller på annat sätt fört in ett batteri i kroppen.

### **Hälsorelaterande skador vid läckande batterisyra**

- > Om batterisyra har läckt ut, undvik kontakt med hud, ögon och slemhinnor.
- > Vid kontakt med syran ska personen skölja de drabbade områdena med rikligt med rent vatten och omedelbart söka läkarvård.
- > Utsätt INTE batterierna för extrema omgivningsförhållanden: Placera dem INTE på varma ytor och utsätt dem INTE för direkt solljus. Annars finns ökad risk att de läcker.
- > Batterierna måste avfallshanteras på korrekt sätt och hållas på avstånd från barn. Även förbrukade batterier kan orsaka skador.

## **2.7 Undvik produktskador**

### **Anvisningar om användning av batterier**

- > Batterierna får INTE laddas, återaktiveras med andra medel, tas isär eller utsättas för extrem värme (t.ex. eld).
- > Polterminalerna får INTE kortslutas.
- > Ta alltid genast ut förbrukade batterier ur fjärrkontrollen. Dessa kan börja läcka och förorsaka skador.
- > Blanda INTE nya och gamla batterier i fjärrkontrollen.
- > Olika typer av batterier får INTE kombineras med varandra.
- > Rengör batterierna och kontakterna innan du lägger i batterierna.
- > Batterierna måste läggas i med rätt polaritet enligt märkningen.
- > Ta ut batterierna om fjärrkontrollen INTE kommer att användas under en längre tid.

## **Vid felaktig användning kan produktskador och/eller felfunktioner uppstå**

- > Kliv INTE upp eller ställ dig på produkten.
- > Smutsa inte avsiktligt ner, spruta vatten på eller täpp igen duschmunstycket.

## **Undvik skador på sitsen och locket**

- > Sitt, stå eller stöd dig INTE mot locket.
- > Ta INTE bort sitsen och locket.
- > Öppna och stäng locket med fjärrkontrollen eller appen.
- > Avbryt INTE den automatiska öppningen och stängningen av locket för hand.
- > Ställ INGA tunga föremål på locket.

## **Skador genom fruset vatten**

- > Installera och använd INTE produkten i utrymmen som har utsatts för frost. Rumstemperaturen måste minst vara 4 °C (39 °F).

## **Skador på grund av yttre påverkan**

- > Ställ eller lägg INTE öppna eldkällor så som levande ljus, cigaretter e. dyl. på produkten.
- > Utsätt INTE produkten för direkt vattenbegjutning eller direkt solljus.

### 3 Produktöversikt

#### 3.1 Konstruktions- och funktionsbeskrivning

##### 3.1.1 Sitsenhet

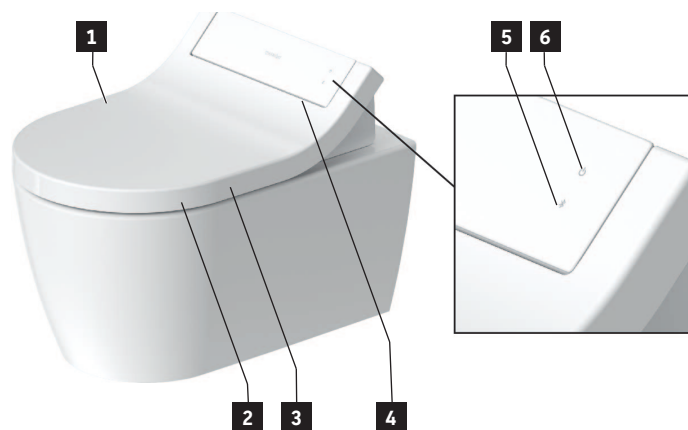

**1** Sensor (öppna locket beröringsfritt)

**2** Sitssensor

**3** Sitsvärme

**4** Nattbelysning

**5** Bluetooth-knapp/Bluetooth-lampa (LED)

**6** Strömbrytare/statuslampa (LED)

##### 3.1.2 LED-lampa på sitsenhet

#### Strömbrytare

LED	Funktion
Röd	Standby-läge
Grön	Tillkopplad
Orange	Energisparläge
Blinkande	Felindikering > Stäng av produkten. > Koppla från strömförsörjningen. > Stäng av avstängningsventilen för att koppla från vattentillförseln. > Kontakta <a href="mailto:help@duravit.com">help@duravit.com</a> .

## Bluetooth-knapp

LED	Funktion
Blå	Bluetooth är tillgänglig och ansluten.
Av	Bluetooth är inte tillgänglig.
Blinkande	Enheten är i anslutningsläge.

### 3.1.3 Funktionsområde

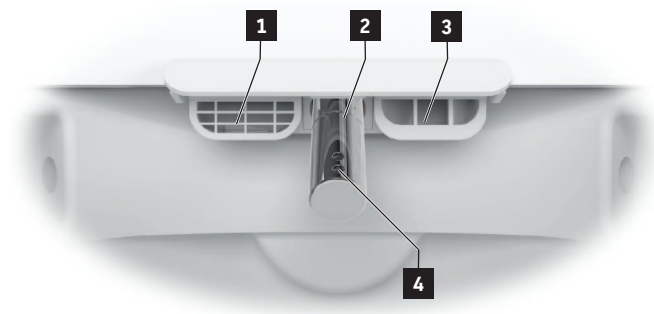

**1** Inre bräddavlopp

**2** Duschmunstycke

**3** Varmluftstork

**4** Duschhuvud

### 3.1.4 Anslutning avkalkningsfunktion/strömbrytare

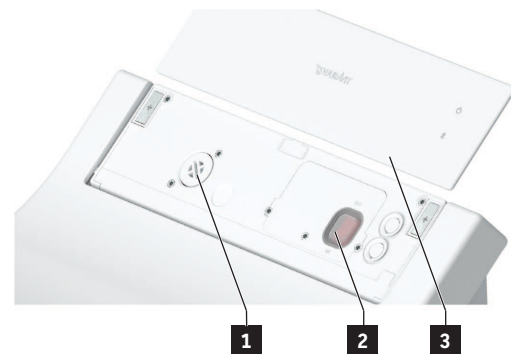

**1** Anslutning avkalkningsfunktion

**2** Strömbrytare  
(huvudströmförsörjning)

**3** Magnetiskt skydd

## 3.2 Fabriksinställningar

Funktion	Inställningsområde	Fabriksinställning
Öppna/stäng locket beröringsfritt	På/av	Av
Komfortdusch	På/av	På
Varmlufttorkens temperatur	Av/låg/medel/hög	Medel
Duschemunstyckets position	1, 2, 3, 4, 5	3
Duschstrålens styrka	Låg/medel/hög	Medel
Vattentemperatur	Av/låg/medel/hög	Medel
Sitsvärme	På/av	På
Energisparläge	På/av	Av
Nattbelysning	Av/auto/på	Auto
Bekräftelseton	På/av	På

## 4 Första idrifttagning

### 4.1 Säkerhet



#### **VARNING**

#### **Hälsorelaterade skador på grund av förorenat, kontaminerat eller långvarigt stående vatten**

Användning av smutsigt, förorenat eller långvarigt stillastående vatten för duschfunktionerna kan orsaka hälsorelaterade skador.

- > Om produkten INTE används på fjorton dagar eller längre ska du tömma produkten och stänga av den (semesterläge).

### 4.2 Aktivera produkten

Produkten måste vara fullständigt installerad enligt monteringsanvisningarna och ansluten till den ordinarie ström- och vattenförsörjningen.

- > Se till att avstängningsventilen är öppnad.
- > Slå på produkten med strömbrytare/statuslampa (LED).

### 4.3 Ladda ned app



- > Leta efter "SensoWash" i Play Store (Android) eller i App Store (iOS).
- > Ladda ned appen.

### 4.4 Koppla appen

Produkten ansluts med appen via Bluetooth. Produkten och Bluetooth-funktionen måste båda vara aktiverade för att anslutningen ska kunna skapas.

- > Aktivera produkten med strömbrytare/statuslampa (LED) på sitsenheten.

Knappen börjar blinka.

- > Aktivera Bluetooth via Bluetooth-knappen/Bluetooth-lampan (LED) på sitsenheten.
- > Aktivera appen på den mobila enheten.
- > Följ steg för steg-anvisningarna i appen.

Du får en bekräftelse i appen när anslutningen är skapad.



## 4.5 Aktivera fjärrkontroll

### 4.5.1 Fjärrkontroll (Lite)

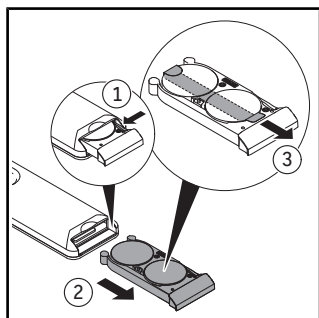

- > Dra ut batterifacket.
- > Tryck på spaken för att öppna batterifacket helt och hållet.

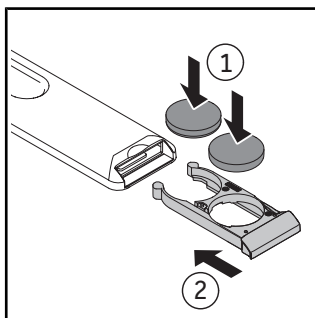

- > Lägg i batterierna (CR2450).
- > Stäng batterifacket.

## 5 Manövrering





### 5.1 Fjärrkontroll/app







Produkten kan styras via fjärrkontroll (grundfunktioner) och/eller via appen (utökade funktioner). Vissa inställningar kan bara göras via appen. Funktionerna är konfigurerade enligt fabriksinställningarna.

> Ladda ned appen för att kunna göra alla inställningar som finns tillgängliga för den här produkten.



\*De funktioner som visas på bilderna är endast avsedda för illustration. Den faktiska funktionsomfattningen kan avvika beroende på modell.

Symbol	Namn
	Meny
	Lägg till eller ta bort produkten.
	Aktiverar <b>Rearwash</b> . Om funktionen inte avbryts stannar den automatiskt efter 2 minuter.
	Aktiverar <b>Ladywash</b> . Om funktionen inte avbryts stannar den automatiskt efter 2 minuter.
	Aktiverar/avaktiverar <b>sitsvärme</b> .

Symbol	Namn
	Aktiverar <b>varmluftstorken</b> . Funktionen har lägena av/låg/medel/hög. Om funktionen inte avbryts stannar den automatiskt efter 5 minuter. [►App] Hem – varmluftstork – temperatur
	Ställer in <b>vattentemperaturen</b> . Funktionen har lägena av/låg/medel/hög. Inställningarna visas på fjärrkontrollen (LED) och i appen. [►App] Hem – rearwash/ladywash
	Ställer in <b>duschstrålens styrka</b> . Funktionen har lägena låg/medel/hög. Inställningarna visas på fjärrkontrollen (LED) och i appen. [►App] Hem – rearwash/ladywash
	Ställer in <b>duschmunstyckets position</b> . Funktionen har lägena 1, 2, 3, 4 och 5. Inställningarna visas på fjärrkontrollen (LED) och i appen. [►App] Hem – rearwash/ladywash
	Aktiverar <b>användarprofil</b> (endast fjärrkontroll).
	Öppnar/stänger <b>locket</b> .
	<b>Stoppar</b> pågående funktion.

**OBS** På sitsen sitter en sensor. Dusch- och torkfunktionerna kan bara aktiveras när en användare sitter på WC:n.

## 5.2 Öppna och stäng locket

### OBS

#### Skador på sitsenheten

Att avbryta den pågående funktionen genom att mekaniskt öppna och stänga locket kan orsaka skador på produkten.

> Avbryt INTE den mekaniska öppningen och stängningen av locket för hand.

Locket kan öppnas och stängas med fjärrkontrollen eller appen. Produkten har också en närhetssensor. Locket öppnas och stängs beröringsfritt så snart en användare närmar sig eller rör sig bort.

## 5.3 Ställa in användarprofilen via fjärrkontrollen

Personliga preferenser kan sparas i olika användarprofiler.

> Aktivera stjärtdusch/ladydusch.

> Ställ in duschpinnens position, duschstrålens styrka och vattentemperaturen under pågående funktion.

LED-lamporna på fjärrkontrollen visar respektive inställning.

> Tryck i 3 sekunder på användarprofil 1/2/3/4 för att spara profilen.

OBS På sitsen sitter en sensor. Dusch- och torkfunktionerna kan bara aktiveras när en användare sitter på WC:n.

## 5.4 Energi- och vattneffektivitet

För att minimera användningen av naturresurser har produkten en genomströmningsvärmare och en automatisk stoppfunktion för alla dusch- och torkfunktioner. För att spara energi vid daglig användning kan följande inställningar justeras:

### 5.4.1 Energisparläge (sitsvärme)

Avaktiverar sitsvärmern under en bestämd tidsperiod, t.ex. under dagen, när du arbetar. Därefter återaktiveras sitsvärmern igen.

> Aktivera energisparläget via appen. [▶App] Meny – inställningar – sits

### 5.4.2 Semesterläge

Om produkten inte används på fjorton dagar eller längre ska du tömma produkten och stänga av den.

> Stäng avstängningsventilen för att koppla från vattentillförseln.

> Aktivera semesterläget via appen. [▶App] Meny – skötsel – självrengöring

> Koppla från strömförsörjningen.

> Ta ur batterierna ur fjärrkontrollen.

## 6 Rengöring och skötsel

### 6.1 Säkerhet



#### **! VARNING**

#### **Livsfara p.g.a. elstötar**

I sitsenheten sitter produktens elektroniska komponenter.

- > Koppla från produkten från strömförsörjningen före rengöring.
- > Håll INTE vatten över sitsenheten.
- > Låt INTE vatten tränga in i sitsenheten.

#### **OBS**

#### **Produktskador vid felaktig rengöring och skötsel**

Rengöringsmedel, rengöringsredskap och rengöringsutrustning av fel sort kan skada och permanent missfärga ytan.

- > Använd endast rengöringsmedel och rengöringsredskap som rekommenderas av Duravit.
- > Följ bruksanvisningen från tillverkaren av rengöringsmedlet.
- > Använd bara rengöringsredskap som är avsedda för användningsområdet (INGEN högtryckstvätt eller ångrengöring).

#### **OBS**

#### **Produktskador från spraydimma**

Spraydimma kan tränga in i minsta öppning eller spår och skada ytan.

- > Spraya rengöringsmedel på en rengöringsduk och aldrig direkt på produkten.

#### **OBS**

#### **Skador på produkten vid långa rengöringsintervaller**

För långa intervaller mellan rengöring kan leda till fastsittande smuts.

- > Rengör ytan regelbundet och omedelbart när den blivit smutsig.

### 6.2 Rengöringsrekommendationer

#### 6.2.1 Rengöring

- > Rengör ytan med en fuktig rengöringsduk.
- > Avlägsna fastsittande smuts med det rekommenderade rengöringsmedlet. Ta då alltid rengöringsmedlet på rengöringsduken.
- > Använd en WC-borste för rengöring av WC-/urinoarskålen.
- > Torka av med rent vatten för att få bort alla rester av rengöringsmedel.
- > Torka ytan torr.

## 6.2.2 Rekommenderade rengöringsmedel

	Rengöringsmedel	Redskap för rengöring
Sits och lock	Neutralt rengöringsmedel (pH 6–8)	Rengöringsduk av bomull
Skydd		
Duschkunstycke/ duschhuvud	Neutralt rengöringsmedel (pH 6–8)	– Rengöringsduk av konstfiber – Slipande svamp
Keramik daglig rengöring	Neutralt rengöringsmedel (pH 6–8)	– Rengöringsduk av konstfiber – WC-borste
Keramik kalk		
Fjärrkontroll	Vatten	Rengöringsduk av bomull

## 6.3 Självrengöring av duschkunstycke och duschhuvud

Före och efter varje användning rengörs det indragna duschkunstycket automatiskt.

> Aktivera den extra självrengöringsfunktionen via appen om produkten INTE har använts på fjorton dagar eller längre. [▶App] Meny – skötsel – självrengöring

## 6.4 Manuellt rengöringsläge för duschkunstycke och duschhuvud

Manuell rengöring går endast att genomföra när sitssensorn är avaktiverad.



> Aktivera manuellt rengöringsläge via appen.  
[▶App] Meny – skötsel – manuell rengöring

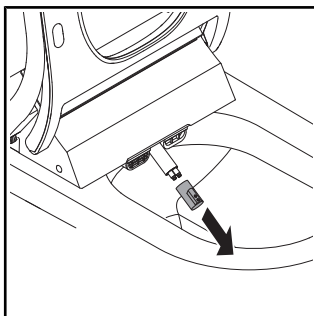

> Ta av duschhuvudet inför rengöring.

OBS Funktionen kan bara aktiveras när ingen sitter på WC:n/när sitssensorn är avaktiverad.

## 6.5 Avkalkning

### OBS

#### Förkalkning orsakar begränsad funktion eller produktskador

I regioner med hårt vatten kan kalkavlagringar uppstå. Kalk kan påverka produktens prestanda.

- > Kontrollera vattenkvaliteten i regionen. Om vattnets hårdhetsgrad är  $\geq 14$  °dH (2,5 mmol/l) rekommenderar Duravit att installera en vattenavhårdare.
- > Avkalka produkten regelbundet. Appen skickar en automatisk påminnelse.
- > Konfigurera avkalkningsinställningarna utifrån vattenhårdheten i regionen.  
[►App] Meny – skötsel – avkalkning

> Använd endast originalprodukter eller avkalkningsmedel som är godkända av Duravit eller Duravit.

Vattnets hårdhet		Avkalkningscykel
Mjukt	< 8,4 °dH (1,5 mmol/l)	Varje halvår
Medel	8,4–14 °dH (1,5–2,5 mmol/l)	Varje halvår
Hårt	> 14 °dH (2,5 mmol/l)	Varje kvartal

Avkalkningsprocessen kan aktiveras via appen.

- > Följ anvisningarna i appen.

## 7 Hjälp vid problem

### 7.1 Allmänt

Förfarande vid funktionsfel:

- > Stäng av produkten och sätt på den igen.
- > Följ anvisningarna nedan.
- > Om produkten fortfarande inte fungerar korrekt, kontakta [help@duravit.com](mailto:help@duravit.com).
- > Ha artikelnummer och serienummer redo. Artikelnumret finns på produktetiketten på baksidan av bruksanvisningen och i appen. [►App] Meny – enhetsguide – enhetshantering – enhetsinformation

### 7.2 Felavhjälpning

Problem	Möjlig orsak	Lösning
<b>LED-lampa (sitsenhet)</b>		
LED-lampan blinkar (rött, grönt, orange) eller en signalton hörs.	Felindikering	<ul style="list-style-type: none"><li>&gt; Stäng av produkten.</li><li>&gt; Koppla från strömförsörjningen.</li><li>&gt; Stäng avstängningsventilen för att koppla från vattentillförseln.</li><li>&gt; Kontakta <a href="mailto:help@duravit.com">help@duravit.com</a>.</li></ul>
<b>Allmänna problem</b>		
Produkten fungerar inte.	Produkten är avstängd (strömbrytaren/ statuslampan lyser inte).	> Slå på produkten.
	Produkten är i standby-läge (strömbrytaren/ statuslampan lyser rött).	> Aktivera produkten.
Vatten läcker ut.	Läckage	<ul style="list-style-type: none"><li>&gt; Stäng av produkten.</li><li>&gt; Koppla från strömförsörjningen.</li><li>&gt; Stäng avstängningsventilen för att koppla från vattentillförseln.</li></ul>



Problem	Möjlig orsak	Lösning
		> Kontakta help@duravit.com.
<b>Fjärrkontroll</b>		
Fjärrkontrollen reagerar inte.	Batterierna är nästan urladdade (LED-lamporna blinkar vitt).	> Byt batterierna.
	Fjärrkontrollen är inte ansluten till produkten (LED-lamporna blinkar rött).	> Kontakta help@duravit.com.
	INGA batterier är ilagda.	> Lägg i batterier.
	Fjärrkontrollen är defekt.	> Kontakta help@duravit.com.
<b>Duschkfunktioner</b>		
Bytet mellan rear- och ladywash tar lång tid.	Duskmunstycket dras in mellan funktionerna. Bytet tar ca 12 sekunder.	
Duschstrålens styrka är för svag.	Duschstrålens styrka har ställts in på "låg".	> Öka duschstrålens styrka. [▶App] Hem – rearwash/ladywash
	Vattenledningen är vikt eller klämd.	> Kontakta help@duravit.com.
Duschstrålens styrka är instabil.	Vattenfiltret är tilltäppt.	> Kontakta help@duravit.com.
Vattentemperaturen är för hög/låg.	Temperaturen är felaktigt inställd.	> Ställ in temperaturen. [▶App] Hem – rearwash/ladywash
Rearwash/ladywash stannar automatiskt.	Funktionen stannar automatiskt efter 2 minuter.	> Ställ in temperaturen. [▶App] Hem – rearwash/ladywash
	Sittsensorn har förlorat kontakten.	> Sätt dig igen. > Aktivera funktionen.

<b>Problem</b>	<b>Möjlig orsak</b>	<b>Lösning</b>
Rearwash/ladywash fungerar inte.	Duschhuvudet är tilltäppt.	> Rengör duschhuvudet. [►App] Hem – rearwash/ladywash
	Sittsensorn har förlorat kontakten.	> Sätt dig igen. > Aktivera funktionen.
<b>Sitsvärme</b>		
Sitsvärmens fungerar inte.	Funktionen är avaktiverad.	> Aktivera funktionen. [►App] Inställningar – sits
Sitstemperaturen är för hög/låg.	Temperaturen är felaktigt inställd.	> Ställ in temperaturen. [►App] Inställningar – sits
Sitstemperaturen är för låg.	Produkten är i energisparläge (LED-lampan lyser orange).	> Avaktivera energisparläget. [►App] Inställningar – sits
	Produkten aktiverar energisparläget automatiskt när samtliga funktioner inte har varit aktiva på mer än 48 timmar.	> Välj en valfri funktion för att återaktivera produkten.
<b>Varmluftstork</b>		
Varmluftstorkens temperatur är för hög/låg.	Temperaturen är felaktigt inställd.	> Ställ in temperaturen. [►App] Hem – varmluftstork
Varmluftstorken stannar automatiskt.	Funktionen stannar automatiskt efter 5 minuter.	
	Sittsensorn har förlorat kontakten.	> Sätt dig igen. > Aktivera funktionen.

<b>Problem</b>	<b>Möjlig orsak</b>	<b>Lösning</b>
<b>Nattbelysning</b>		
Nattbelysningen fungerar inte.	Funktionen är avaktiverad.	> Aktivera nattbelysningen eller auto-läget. [►App] Inställningar – ljus och ljud
	Auto-läget är aktiverat. Funktionen avaktiverar nattbelysningen automatiskt när omgivningsljuset är för ljusst.	
Nattbelysningen lyser konstant.	Funktionen är aktiverad.	> Avaktivera nattbelysningen eller aktivera auto-läget. [►App] Inställningar – ljus och ljud
	Auto-läget är aktiverat. Funktionen aktiverar funktionen automatiskt när omgivningsljuset är för mörkt.	
<b>Manuell rengöring</b>		
Duskmunstycket dras in automatiskt.	Funktionen stannar automatiskt efter 2 minuter.	> Aktivera funktionen. [►App] Skötsel – manuell rengöring
<b>Automatisk självrengöring</b>		
Det droppar vatten från det indragna duskmunstycket.	Före och efter varje användning rengörs det indragna duskmunstycket automatiskt.	
<b>Lock</b>		
Locket öppnas inte automatiskt.	Produkten har inte känt av den användare som närmar sig.	> Gå fram till produkten igen (avstånd ca 1 m).

Problem	Möjlig orsak	Lösning
	Funktionen är defekt.	> Kontakta help@duravit.com.
	Funktionen är inte aktiverad.	> Aktivera funktionen. [►App] Inställningar – lock
Locket stängs inte omedelbart.	När användaren har gått därifrån stängs locket automatiskt efter 90 sekunder.	
<b>App</b>		
Appen fungerar inte.	Appen och produkten är inte anslutna.	> Anslut produkten till appen. > Kontrollera att anslutningen har fungerat.

## 8 Återvinning

### 8.1 Förpackning

Barn får inte leka med plastpåsar eller förpackningsmaterial eftersom det finns risk för skador och kvävning. Förvara dessa material på en säker plats eller avfallshandla dem på ett miljövänligt sätt. Spara om möjligt förpackningen tills garantitiden har gått ut.

### 8.2 WEEE



■ Symbolen med en överkryssad soptunna anger att produkten ska bortskaffas separat som avfall av elektrisk och elektronisk utrustning (WEEE). Förbrukade elektriska och elektroniska apparater kan innehålla farliga substanser. Produkten får därför inte kasseras i hushållssoporna. Lämna in produkten till en speciell återvinningscentral för förbrukade elektriska och elektroniska apparater (WEEE). På så sätt bidrar du till att återvinna råmaterial och skydda miljön. Kontakta din återförsäljare eller ansvariga myndigheter för mer information. Urladdade batterier måste avfallshandlas på ett korrekt sätt. För detta ändamål finns uppmärkta behållare för avfallshandling av batterier i affärer som säljer batterier och på kommunala återvinningsstationer.

## 9 Tekniska data

Allmänt	
Artikelnummer	#613000 01 2 00 4300 #613200 01 2 00 4300
Nettovikt	4,5 kg (10 lbs)
Mått	
#613000 01 2 00 4300	520 x 365 x 140 mm (20½ " x 14¾ " x 5½ ")
#613200 01 2 00 4300	520 x 375 x 140 mm (20½ " x 14¾ " x 5½ ")
Märkspänning	220–240 V
Frekvens	50–60 Hz
Nominell spänning	1080 W
Standby-läge	< 0,5 W
Inkommande vattentryck	0,07–0,75 MPa / 0,7–7,5 bar (10–109 psi)
Kapslingsklass	IPX4 skydd mot stänkvatten från alla sidor
Integrerad säkerhetsanordning	SS-EN1717 – typ AB

Värmeeffekt	
Genomströmningsvärmare	1480 W
Sitsvärme	50 W
Varmluftstork	280 W

Temperaturområde	
Drifttemperatur	4–40 °C (39–104 °F)
Vattentemperatur	33–42 °C (92–106 °F)
Sitstemperatur	30–40 °C (86–104 °F)
Varmluftstorkens temperatur	35–55 °C (95–131 °F)

## Vattenförbrukning

Användning av dusch	0,35–0,7 l/min (0,09–0,18 gal/min)
---------------------	------------------------------------

## BLE (Bluetooth Low Energy)

Max. effektnivå	< 10 dBm
-----------------	----------

## Meddelande om radiofrekvensefterlevnad

Den Bluetooth- och mikrovågsfunktion som är installerad i enhetenefterlever de väsentliga kraven och andra relevanta bestämmelser i RED-direktivet 2014/53/EU.

- Bluetooth-frekvensband för användning med låg energidrift: 2,402–2,480 GHz; den maximala radiofrekvenseffekt som överförs i de frekvensband där radioutrustningen används är lägre än 2 mW.
- Frekvensband för mikrovågor: 24,05–24,25 GHz; den maximala radiofrekvenseffekt som överförs i de frekvensband där radioutrustningen används är lägre än 16 mW.

## Garanti

Garantivillkoren finns i de allmänna villkoren på <https://pro.duravit.com/gtc>.

## Sisukord

1	Selle dokumendi juurde	86
2	Ohutus	87
2.1	Dokumendi eesmärk	87
2.2	Sihipärane kasutamine	87
2.3	Nõuded kasutajale	87
2.4	Elektriohutus	87
2.5	Hügieen	89
2.6	Juhised patareide kasutamiseks	89
2.7	Toodekahjustuste vältimine	90
3	Toote ülevaade	92
3.1	Ehituse ja talitluse kirjeldus	92
3.1.1	Istmemoodul	92
3.1.2	Istmemooduli LED-näidik	92
3.1.3	Funktsiooniala	93
3.1.4	Katlakivi eemaldusfunktsiooni ühendus / Power-lüliti	93
3.2	Tehaseseadistused	94
4	Esimene kasutuselevõtmine	95
4.1	Ohutus	95
4.2	Toote aktiveerimine	95
4.3	Äpi allalaadimine	95
4.4	Äpi sidestamine	95
4.5	Kaugjuhtimispuldi aktiveerimine	96
4.5.1	Kaugjuhtimispult (Lite)	96
5	Kasutamine	97
5.1	Kaugjuhtimispult/äpp	97
5.2	Kaane avamine ja sulgemine	99
5.3	Kasutajaprofiili määramine kaugjuhtimispuldiga	99
5.4	Energia- ja veeökonoomsus	99
5.4.1	Energiasäästurežiim (istmesoojendus)	99
5.4.2	Puhkuserežiim	99



6	Puhastamine ja hooldus	100
6.1	Ohutus	100
6.2	Puhastussoovitused	100
6.2.1	Puhastamine	100
6.2.2	Soovitav puhastusvahend	101
6.3	Dušidüüsi ja dušipea isepuhastus	101
6.4	Dušidüüsi ja dušipea käsitsi puhastusrežiim	101
6.5	Katlakivi eemaldamine	102
7	Abi probleemi korral	103
7.1	Üldine	103
7.2	Vigade kõrvaldamine	103
8	Jäätmekäitlus	108
8.1	Pakend	108
8.2	WEEE	108
9	Tehnilised andmed	109

## **1 Selle dokumendi juurde**

Kõik selle toote dokumendid ja muu teave on kasutatav veebis:

- > Avage äpis lühijuhend. [▶Äpp] Menüü – Seadme juhend – lühijuhend
- > Avage need dokumendid veebis aadressil [qr.duravit.com](http://qr.duravit.com) või [www.duravit.com](http://www.duravit.com).

## **2 Ohutus**

### **2.1 Dokumendi eesmärk**

Juhend on Duravit toote osa. Kui seda juhendit EI järgita, võivad tagajärjeks olla isiku-, toote- ja/või varakahjud.

> Lugege ja järgige juhendit.

> Hoidke käesolev dokument alles ja andke see järgmisele kasutajale edasi.

Me jätame esitatud toodetel tehniliste täiustuste ja optiliste muudatuste tegemise õiguse.

### **2.2 Sihipärane kasutamine**

SensoWash® on istmiku ja intiimpiirkonna pesemiseks ettenähtud ja täiendavate mugavusfunktsioonidega duši-WC. Toodet tohib kasutada ainult sisetingimustes. Igasuguse sihipärase kasutamise raamest väljuva või muul viisil kasutamise eest Duravit EI vastuta.

### **2.3 Nõuded kasutajale**

Seda toodet tohivad kasutada lapsed alates 8. eluaastast, samuti piiratud füüsiliste, sensorsete või vaimsete võimetega isikud või isikud, kellel ei ole piisavalt kogemusi ja/või teadmisi, kui on tagatud nende järelevalve või neid on instrueeritud toote ohutu kasutamise osas ning nad on sellega seotud ohtudest aru saanud.

> Lapsed EI tohi tootega mängida.

> Lapsed EI tohi ilma järelevalveta teostada puhastamist ja hooldamist.

### **2.4 Elektriohutus**

#### **Eluohtliku elektrilöögi oht**

Kokkupuutumine elektrivooluga võib tekitada surmavat elektrilööki.

## **Üldised ettevaatusabinõud**

- > Toode peab olema nõuetekohaselt maandatud. Kasutage toodet ainult siis, kui see on nõuetekohaselt maandatud. Järgige montaažijuhendit.
- > Tootel ei ole oma rikkevoolukaitseülilit, toode tuleb ühendada vooluahelaga, millele on paigaldatud rikkevoolu kaitseüliti.
- > Elektriühenduse katkestamise seadmed peavad olema paigaldatud püsivalt juhtmestikku ja vastama üldistele eeskirjadele. Lisaks peavad need olema kõikide kontaktide lahutamiseks, mis vastab ülepinge kategooriale III.

## **Võrgukaabli kahjustuste vältimine**

Kui selle toote võrguühenduskaabel saab kahjustada, tuleb see ohu vältimiseks asendada tootja või selle müüjijärgse klienditeeninduse kaudu või muu sarnase kvalifikatsiooniga isiku poolt.

- > Jälgige, et võrgukaabel EI ole kahjustatud.
- > Võrgukaablit EI tohi kinni kiiluda või muljuda.
- > Hoidke võrgukaabel kuumadest pealispindadest ja teravatest servadest eemal.

## **ÄRGE kasutage kahjustatud toodet**

ÄRGE kasutage toodet, kui toode ei talitle nõuetekohaselt või on kahjustatud.

- > Lülitage toode välja.
- > Katkestage vooluvarustus.
- > Veevarustuse katkestamiseks sulgege sulgeventiil.
- > Pöörduge aadressil [help@duravit.com](mailto:help@duravit.com).
- > ÄRGE kahjustage istme pealispinda. Kui pealispind on kahjustatud, pöörduge klienditeeninduse poole.

## **ÄRGE toodet ise remontige**

Remonditöid tohib teostada ainult vajalike teadmiste ja kvalifikatsiooniga vastav spetsialist.

- > ÄRGE tehke tootel muudatusi, manipulatsioone, lisapaigaldisi või proovige seda remontida.
- > Kasutage ainult Duravit poolt soovitatud tarvikuid.

### **Kondenseerumise vältimine**

- > ÄRGE paigaldage toodet ülemääraselt niiskesse ruumi. Tagage piisav õhutus, et takistada kondenseerumist elektrilistes komponentides.
- > Toote viimisel külmast kohast sooja kohta, jätke see esmalt mõneks tunniks välja lülitatutuks, et vältida võimalikku kondenseerumisest tulenevat niiskust.

## **2.5 Hügieen**

### **Tervisekahjustused mustunud, saastunud või kaua seisnud vee tõttu**

Mustunud, saastunud või kaua seisnud vee kasutamine dušifunktsioonideks võib tekitada tervisekahjustusi.

- > Varustage toodet külma joogiveega peaveetorust.
- > ÄRGE ühendage heitvett, hallvett, tarbevett, merevett või muud vett, mida pole üldse või on ainult mõõdukalt töödeldud.
- > Kasutage ainult tarnekomplekti kuuluvaid vee juurdevoolu voolikuid, ÄRGE kasutage korduvalt vanu voolikuid.
- > Kui toodet EI kasutata kaks nädalat või kauem, tühjendage toode ja lülitage välja (puhkuserežiim).

## **2.6 Juhised patareide kasutamiseks**

Patareid asuvad kaugjuhtimispuldis.

### **Eluht allaneelamisel / söövitusoht**

See toode sisaldab nööpelemente. ÄRGE neelake patareid alla. Patarei allaneelamine võib ainult kahe tunni jooksul põhjustada raskeid sisemisi põletusi ja tekitada surma.

- > ÄRGE neelake patareid alla, söövitusoht.

- > Hoidke nii uued kui ka kasutatud patareid lastele kättesaamatus kohas. Kui patareilaegas EI sulgu korrektselt, ÄRGE kasutage toodet edasi ja hoidke seda lastele kättesaamatus kohas.
- > Kahtluse korral, et mõni isik on patarei alla neelanud või see on sattunud muul viisil kehasse, pöörduge viivitamatult arsti poole.

### **Lekkivast patareihappes tingitud tervisekahjustused**

- > Lekkinud patareihappe korral vältige selle kokkupuudet nahaga, silma ja limaskestadele sattumist.
- > Loputage happega kokkupuutumise korral vastavaid kohti rohke puhta veega ja pöörduge viivitamatult arsti poole.
- > ÄRGE jätke patareid äärmuslikesse tingimustesse: ÄRGE asetage kuumadele pealispindadele ja ÄRGE jätke otsese päikesekiirguse kätte. Vastasel juhul esineb kõrgendatud lekkimisoht.
- > Patareid tuleb käidelda nõuetekohaselt ja neid tuleb hoida lastele kättesaamatus kohas. Isegi kasutatud patareid võivad põhjustada vigastusi.

## **2.7 Toodekahjustuste vältimine**

### **Juhised patareide kasutamiseks**

- > Patareid EI tohi laadida, teiste vahenditega reaktiveerida, lahti võtta või jätta suure kuumuse kätte (nt tulle).
- > Pooluseid EI tohi lühistada.
- > Vörke kasutatud patareid alati koheselt kaugjuhtimispuldist välja. Need võivad tühjaks joosta ja põhjustada kahjustusi.
- > ÄRGE paigaldage kaugjuhtimispulti uusi ja vanu patareid koos.
- > Erinevad liiki patareid EI tohi omavahel kombineerida.
- > Puhastage enne patarei paigaldamist patarei ja kontaktid.
- > Patareid tuleb paigaldada vastavalt tähistusele õige polaarsusega.
- > Eemaldage patareid kui kaugjuhtimispulti pikemat aega EI kasutata.

## **Toote kahjustused või väärtahtlused asjatundmatul kasutamisel**

- >ÄRGE ronige tootele või seiske sellel.
- >ÄRGE määrige, pritsige või ummistage tahtlikult dušidüüsi.

## **Kahjustuste vältimine istmel ja kaanel**

- >ÄRGE istuge või ronige kaanele ja ärge toetuge sellele.
- >ÄRGE eemaldage istet ja kaant.
- >Avage ja sulgege kaas kaugjuhtimispuldi või äpi abil.
- >ÄRGE katkestage käega kaane automaatset avanemist ja sulgumist.
- >ÄRGE asetage kaanele raskeid esemeid.

## **Külmunud veest tulenevad kahjustused**

- >ÄRGE monteeri ja käitage toodet külmumisohtlikes ruumides. Toatemperatuur peab olema vähemalt 4 °C (39 °F).

## **Kahjustused väliste mõjude tõttu**

- >ÄRGE pange või asetage tootele lahtisi tuleallikaid, küünlaid, sigarette vms.
- >ÄRGE jätke toodet otsese vee alla või otsese päikesekiirguse kätte.

### 3 Toote ülevaade

#### 3.1 Ehituse ja talitluse kirjeldus

##### 3.1.1 Istmemoodul

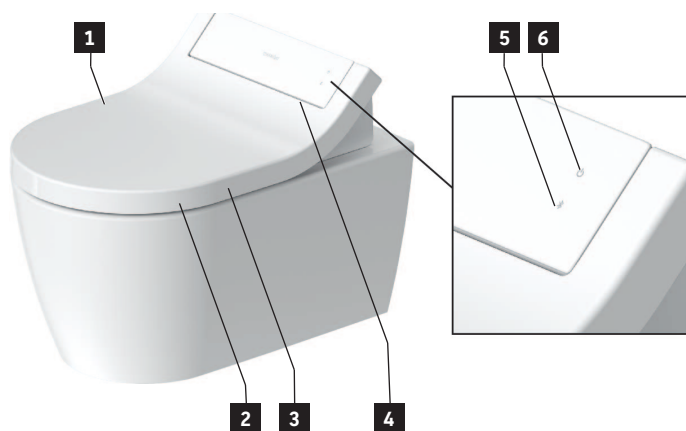

**1** Sensor (kaane puutevaba avamine)

**2** Istmesensor

**3** Istmesoojendus

**4** Öövalgustus

**5** Bluetoothi klahv / Bluetoothi näidik (LED)

**6** Power-klahv / olekunäidik (LED)

##### 3.1.2 Istmemooduli LED-näidik

#### „Power“-klahv

LED	Funktsioon
Punane	Ooterežiim
Roheline	Sisse lülitatud
Oranž	Energiasäästurežiim
Vilkuv	Väärtalitlus > Lülitage toode välja. > Katkestage vooluvarustus. > Veevarustuse katkestamiseks sulgege sulgeventiil. > Pöörduge aadressil <a href="mailto:help@duravit.com">help@duravit.com</a> .



## Bluetoothi klavh

LED	Funktsioon
Sinine	Bluetooth on kasutatav või ühendatud.
Väljas	Bluetooth ei ole kasutatav.
Vilkuv	Seade on sidestusrežiimis.

### 3.1.3 Funktsiooniala

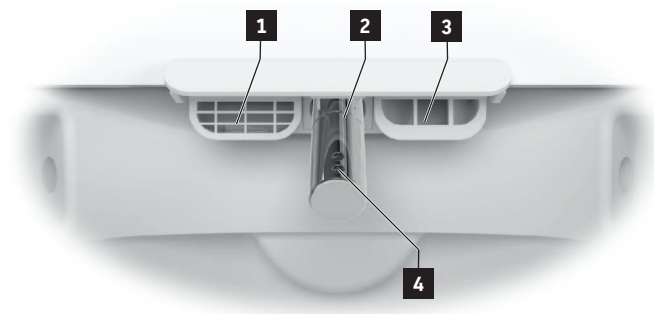

**1** Sisemine ülejoos

**2** Dušidüüs

**3** Föön

**4** Dušipea

### 3.1.4 Katlakivi eemaldusfunktsiooni ühendus / Power-lüliti

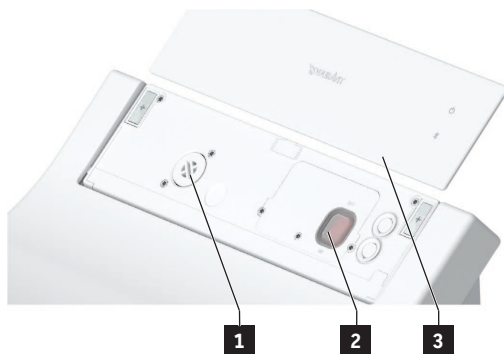

**1** Katlakivi eemaldusfunktsiooni ühendus

**2** Power-lüliti (peavooluvarustus)

**3** Magnetiline kate

## 3.2 Tehaseseadistused

Funktsioon	Seadistuspiirkond	Tehaseseadistus
Kaane puutevaba avamine/sulgemine	Sees/väljas	Väljas
Mugavusdušš	Sees/väljas	Sees
Fööni õhutemperatuur	Väljas/madal/keskmine/kõrge	Keskmine
Dušidüüsi asend	1, 2, 3, 4, 5	3
Dušijoa intensiivsus	Madal/keskmine/kõrge	Keskmine
Veetemperatuur	Väljas/madal/keskmine/kõrge	Keskmine
Istmesoojendus	Sees/väljas	Sees
Energiasäästurežiim	Sees/väljas	Väljas
Õövalgustus	Väljas/Automaatne/Sees	Automaatne
Kinnitusheli	Sees/väljas	Sees

## 4 Esimene kasutuselevõtmine

### 4.1 Ohutus

#### ETTEVAATUST

##### **Tervisekahjustused mustunud, saastunud või kaua seisnud vee tõttu**

Mustunud, saastunud või kaua seisnud vee kasutamine dušifunktsioonideks võib tekitada tervisekahjustusi.

- > Kui toodet EI kasutata kaks nädalat või kauem, tühjendage toode ja lülitage välja (puhkuserežiim).

### 4.2 Toote aktiveerimine

Toode peab olema vastavalt montaažijuhendile täielikult paigaldatud ning peavooluvarustuse ja veeliitmikuga ühendatud.

- > Veenduge, et sulgventiil on avatud.
- > Lülitage toode Power-klahvi / olekunäidikuga (LED) sisse.

### 4.3 Äpi allalaadimine



- > Otsige Play Store´is (Android) või App Store´is (iOS) „SensoWash“.
- > Laadige äpp alla.

### 4.4 Äpi sidestamine

Toode ühendatakse äpiga Bluetoothi kaudu. Ühenduse loomiseks peavad toode ja Bluetoothi funktsioon olema aktiveeritud.

- > Aktiveerige toode Power-klahvi / olekunäidikuga (LED) istmemoodulil.

Klahv hakkab vilkuma.

- > Aktiveerige Bluetooth Bluetoothi klahvi / Bluetoothi näidikuga (LED) istmemoodulil.
- > Aktiveerige äpp mobiilsel lõppseadmehel.
- > Järgige samm-sammult instruksioone äpis.

Äpp kinnitab, kui ühendus on loodud.

## 4.5 Kaugjuhtimispuldi aktiveerimine

### 4.5.1 Kaugjuhtimispult (Lite)

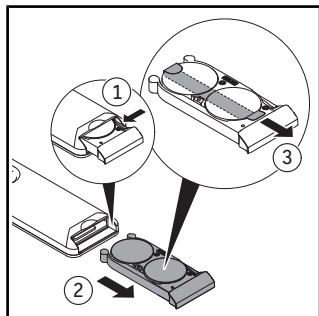

- > Tõmmake patareilaegas välja.
- > Patareilaeka täielikult avamiseks vajutage hooba.

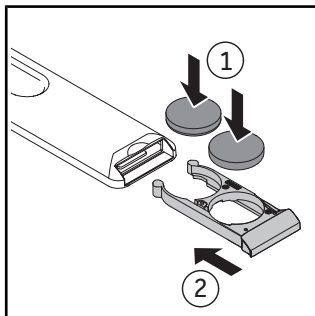

- > Patareide paigaldamine (CR2450).
- > Sulgege patareilaegas.

## 5 Kasutamine

### 5.1 Kaugjuhtimispuht/äpp





Toodet saab juhtida kaugjuhtimispuhldiga (põhifunktsioonid) ja/või äpiga (laiendatud maht). Tervet rida seadistusi saab teostada ainult äpi abil. Funktsioonid on vastavalt tehaseseadistustele konfigureeritud.

> Kogu sellel tootel kasutatavate seadistuste valiku teostamiseks laadige äpp alla.

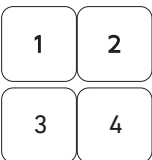

\*Joonistel kujutatud funktsioonide maht on illustratiivne. Tegelik funktsioonide maht võib olenevalt mudelist sellest erineda.

Sümbol	Nimi
	Menüü
	Toote lisamine või eemaldamine.
	Aktiveerib <b>istmikuduši</b> . Kui funktsiooni ei lõpetata, peatub see 2 minuti pärast automaatselt.
	Aktiveerib <b>bideeduši</b> . Kui funktsiooni ei lõpetata, peatub see 2 minuti pärast automaatselt.
	Aktiveerib/inaktiveerib <b>istmesoojenduse</b> .
	Aktiveerib <b>fööni</b> . Funktsioon on varustatud astmetega väljas/madal/keskmine/kõrge.

Sümbol	Nimi
	Kui funktsiooni ei lõpetata, peatub see 5 minuti pärast automaatselt. [▶Äpp] Kodu – Föön – Temperatuur
	Seadistab <b>veetemperatuuri</b> . Funktsioon on varustatud astmetega väljas/madal/keskmine/kõrge. Seadistused kuvatakse kaugjuhtimispuldil (LED) ja äpis. [▶Äpp] Kodu – Istmikudušš/bideedušš
	Seadistab <b>dušijoa intensiivsuse</b> . Funktsioon on varustatud astmetega /madal/keskmine/kõrge. Seadistused kuvatakse kaugjuhtimispuldil (LED) ja äpis. [▶Äpp] Kodu – Istmikudušš/bideedušš
	Seadistab <b>dušidüüsi asendi</b> . Funktsioon on varustatud astmetega 1, 2, 3, 4 ja 5. Seadistused kuvatakse kaugjuhtimispuldil (LED) ja äpis. [▶Äpp] Kodu – Istmikudušš/bideedušš
	Aktiveerib <b>kasutajaprofili</b> (ainult kaugjuhtimispult).
	Avab/sulgeb <b>kaane</b> .
	<b>Peatab</b> töötava funktsiooni.

**MÄRKUS** Iste on varustatud sensoriga. Duši ja föönifunktsioone saab aktiveerida ainult siis, kui kasutaja istub WC-potil.

## 5.2 Kaane avamine ja sulgemine

### MÄRKUS

#### Kahjustused istmemoodulil

Kaane mehaanilise avamise ja sulgemise töötava funktsiooni katkestamine võib tekitada tootele kahjustusi.

> ÄRGE katkestage käega kaane mehaanilist avanemist ja sulgumist.

Kaant saab avada ja sulgeda kaugjuhtimispuldi või äpi abil. Toode on varustatud täiendavalt lähedussensoriga. Kaas avaneb ja sulgub puutevabalt, kui kasutaja läheneb või eemaldub.

## 5.3 Kasutajaprofiili määramine kaugjuhtimispuldiga

Isiklike eelistusi saab salvestada erinevatesse kasutajaprofiilidesse.

> Rearwash/Ladywash aktiveerimine.

> Seadistage funktsiooni töötamise ajal dušidüüsi asend, dušijoa intensiivsus ja veetemperatuur.

LEDid kaugjuhtimispuldil näitavad vastavat seadistust.

> Profiili salvestamiseks vajutage 3 sekundit kasutajaprofiili 1/2/3/4.

**MÄRKUS** Iste on varustatud sensoriga. Duši ja föönifunktsioone saab aktiveerida ainult siis, kui kasutaja istub WC-potil.

## 5.4 Energia- ja veeökonoomsus

Looduslike ressursside kasutamise minimeerimiseks on toode varustatud läbivoolusoojendiga ning kõikide duši- ja föönifunktsioonide automaatse stoppfunktsiooniga. Igapäevase energiakulu säästmiseks saab kohandada järgmisi seadistusi:

### 5.4.1 Energiasäästurežiim (istmesoojendus)

Inaktiveerib istmesoojenduse määratud ajavahemikuks, nt päeval, töö ajal. Seejärel aktiveeritakse istmesoojendus uuesti.

> Energiasäästurežiimi aktiveerimine äpi kaudu. [▶Äpp] Menüü – Seadistused – Iste

### 5.4.2 Puhkuserežiim

Kui toodet ei kasutata kaks nädalat või kauem, tühjendage toode ja lülitage välja.

> Veevarustuse katkestamiseks sulgege sulgeventiil.

> Puhkuserežiimi aktiveerimine äpi abil. [▶Äpp] Menüü – Hooldus – Puhkuserežiim

> Katkestage vooluvarustus.

> Võtke patareid kaugjuhtimispuldist välja.

## 6 Puhastamine ja hooldus

### 6.1 Ohutus



#### **HOIATUS**

##### **Eluohtliku elektrilöögi oht**

Istmemoodulis asuvad toote elektrilised komponendid.

- > Lahutage toode enne puhastamist peavooluvarustuse kaudu vooluvõrgust.
- > ÄRGE valage vett istmemoodulile.
- > ÄRGE laske veel tungida istmemooduli sisse.

#### **MÄRKUS**

##### **Tootekahjustused vale puhastuse ja hoolduse tõttu**

Valed puhastusvahendid, puhastustarbed ja puhastusseadmed võivad pealispinda kahjustada ja muuta püsivalt selle värvust.

- > Kasutage ainult Duravit poolt soovitatud puhastusvahendeid ja puhastustarbeid.
- > Järgige puhastusvahendi tootja kasutusinstruktsioone.
- > Kasutage ainult puhastusseadmeid, mis on selle kasutusala jaoks ette nähtud (ÄRGE kasutage survepesureid või aurpuhasteid).

#### **MÄRKUS**

##### **Tootekahjustused pihustusodu tõttu**

Pihustusodu võib tungida väikseimatesse avadesse ja piludesse ning pealispindu kahjustada.

- > Pihustage pihustatavat puhastusvahendit puhastuslapile ja mitte otse tootele.

#### **MÄRKUS**

##### **Tootekahjustused pikkade puhastusintervallide tõttu**

Liiga pikad puhastusintervallid võivad tekitada raskesti eemaldatavat mustust.

- > Puhastage pealispinda regulaarselt ja koheselt, kui pealispind on mustunud.

### 6.2 Puhastussoovitused

#### 6.2.1 Puhastamine

- > Puhastage pealispinda niiske puhastuslapiga.
- > Eemaldage tugevam mustus soovitatava puhastusvahendiga. Sealjuures lisage puhastusvahendit alati puhastuslapile.
- > WC-poti/pissuaari puhastamiseks kasutage WC-harja.
- > Kõikide puhastusvahendi jääkide eemaldamiseks loputage puhta veega üle.
- > Kuivatage pealispind.



## 6.2.2 Soovitav puhastusvahend

	Puhastusvahendid	Puhastustarbed
Iste ja kaas	Neutraalne puhastusaine (pH 6 – 8) (nt neutraalne puhastusvahend)	Puu villast puhastuslapp
Kate		
Dušidüüs/dušipea	Neutraalne puhastusaine (pH 6 – 8) (nt neutraalne puhastusvahend)	– Tehiskiust puhastuslapp – Abrasiivne käsn
Keraamika Igapäevane puhastamine	Neutraalne puhastusaine (pH 6 – 8) (nt neutraalne puhastusvahend)	– Tehiskiust puhastuslapp – WC-hari
Keraamika Katlakivi	Happeline puhastusvahend (pH <6) (nt sidrunpuhastusaine)	
Kaugjuhtimispult	Vesi	Puu villast puhastuslapp

### 6.3 Dušidüüsi ja dušipea isepuhastus

Enne ja pärast duši võtmist puhastatakse sisseliikunud dušidüüs automaatselt.

> Kui toodet EI OLE kaks nädalat või kauem kasutatud, aktiveerige äpi abil täiendav isepuhastus. [▶Äpp] Menüü – Hooldus – Isepuhastus

### 6.4 Dušidüüsi ja dušipea käsitsi puhastusrežiim

Käsitsi puhastamine on võimalik ainult siis, kui istmesensor ei ole aktiveeritud.

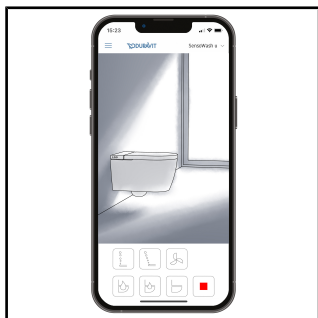

> Aktiveerige käsitsi puhastusrežiim äpi abil. [▶Äpp] Menüü – Hooldus – Käsitsi puhastus

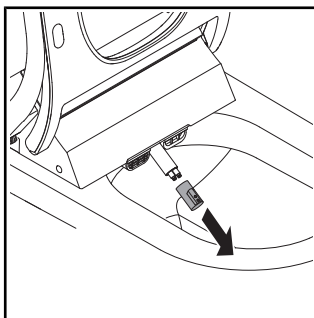

> Puhastamiseks tõmmake dušipea ära.

**MÄRKUS** Funktsiooni saab aktiveerida ainult siis, kui mitte keegi ei istu WC-potil / istmesensor ei ole aktiveeritud.

## 6.5 Katlakivi eemaldamine

### **MÄRKUS**

#### **Talituspiirang või tootekahjustused katlakivi tõttu**

Kareda veega regioonides võib ladestuda katlakivi. Katlakivi võib piirata toote võimsust.

- > Kontrollige vee kvaliteeti regioonis. Veekareduse  $\geq 14$  °dH (2,5 mmol/l) korral soovitab Duravit paigaldada veepehmendusseadme.
- > Eemaldage tootest regulaarselt katlakivi. Äpp saadab automaatse meeldetuletuse.
- > Konfigureerige katlakivi eemalduse seadistused vastavalt regionaalsele vee karedusele.  
[▶Äpp] Menüü – Hooldus – Katlakivi eemaldus

> Kasutage ainult Duravit originaalset katlakivi eemaldusvahendit või Duravit poolt heakskiidetud katlakivi eemaldusvahendit.

<b>Vee karedus</b>		<b>Katlakivieemaldustsükkel</b>
Pehme	< 8,4 °dH (1,5 mmol/l)	Kord poolaastas
Keskmine	8,4 – 14 °dH (1,5 – 2,5 mmol/l)	Kord poolaastas
Kare	> 14 °dH (2,5 mmol/l)	Kord kvartalis

Katlakivi eemaldustoimingu saab aktiveerida äpi abil.

- > Järgige instruksioone äpis.

## 7 Abi probleemi korral

### 7.1 Üldine

Toimimine tõrke korral:

- > Lülitage toode välja ja uuesti sisse.
- > Järgige alljärgnevaid instruktsioone.
- > Kui toode ei tööta ikkagi õigesti, pöörduge aadressil [help@duravit.com](mailto:help@duravit.com).
- > Hoidke artiklinumbrid ja seerianumbrid käepärast. Artiklinumber asub toote etiketil kasutusjuhendi tagaküljel ning äpis. [▶Äpp] Menüü – Seadme juhend – Seadme haldus – Seadme info

### 7.2 Vigade kõrvaldamine

Probleem	Võimalik põhjus	Lahendus
<b>LED-näidik (istmemoodul)</b>		
LED-näidik vilgub (punaselt, roheliselt, oranžilt) või kõlab helisignaali.	Väärtalitus	<ul style="list-style-type: none"><li>&gt; Lülitage toode välja.</li><li>&gt; Katkestage vooluvarustus.</li><li>&gt; Veevarustuse katkestamiseks sulgege sulgeventiil.</li><li>&gt; Pöörduge aadressil <a href="mailto:help@duravit.com">help@duravit.com</a>.</li></ul>
<b>Üldised probleemid</b>		
Toode ei tööta.	Toode on väljalülitatud (Power-klahv/olekunäidik on väljas).	<ul style="list-style-type: none"><li>&gt; Lülitage toode sisse.</li></ul>
	Toode on ooterežiimis (Power-klahv/olekunäidik põleb punaselt).	<ul style="list-style-type: none"><li>&gt; Aktiveerige toode.</li></ul>
Väljub vett.	Leke	<ul style="list-style-type: none"><li>&gt; Lülitage toode välja.</li><li>&gt; Katkestage vooluvarustus.</li><li>&gt; Veevarustuse katkestamiseks sulgege sulgeventiil.</li></ul>

<b>Probleem</b>	<b>Võimalik põhjus</b>	<b>Lahendus</b>
		> Pöörduge aadressil help@duravit.com.
<b>Kaugjuhtimispuul</b>		
Kaugjuhtimispuul ei reageeri.	Patareid on peaaegu tühjad (LED-näidik vilgub valgelt).	> Vahetage patareid.
	Kaugjuhtimispuul ei ole tootega ühendatud (LED-näidik vilgub punaselt).	> Pöörduge aadressil help@duravit.com.
	Patareisid ei ole paigaldatud.	> Paigaldage patareid.
	Kaugjuhtimispuul on defektne.	> Pöörduge aadressil help@duravit.com.
<b>Dušifunktsioonid</b>		
Ümberlülitamine istmiku- ja bideeduši vahel kestab kaua.	Dušidüüs liigub funktsioonide vahel sisse. Ümberlülitamine kestab umbes 12 s.	
Dušijoa intensiivsus on liiga nõrk.	Dušijoa intensiivsus on seadistatud asendisse „madal“.	> Suurendage dušijoa intensiivsust. [▶ Äpp] Kodu – Istmikudušš/bideedušš
	Veetoru on murdunud või muljutud.	> Pöörduge aadressil help@duravit.com.
Dušijoa intensiivsus on ebastabiilne.	Veefilter on ummistunud.	> Pöörduge aadressil help@duravit.com.
Veetemperatuur on liiga kõrge/madal.	Temperatuur on seadistatud valesti.	> Seadistage temperatuur. [▶ Äpp] Kodu – Istmikudušš/bideedušš
Istmikudušš/bideedušš peatub automaatselt.	Funktsioon peatub 2 minuti pärast automaatselt.	> Seadistage temperatuur. [▶ Äpp] Kodu – Istmikudušš/bideedušš

<b>Probleem</b>	<b>Võimalik põhjus</b>	<b>Lahendus</b>
	Istmesensor kaotas kontakti.	> Istuge uuesti. > Aktiveerige funktsioon.
Istmikudušš/bideedušš ei tööta.	Dušipea on ummistunud.	> Puhastage dušipea. [▶ Äpp] Kodu – Istmikudušš/bideedušš
	Istmesensor kaotas kontakti.	> Istuge uuesti. > Aktiveerige funktsioon.
<b>Istmesoojendus</b>		
Istmesoojendus ei tööta.	Funktsioon on inaktiveeritud.	> Aktiveerige funktsioon. [▶ Äpp] Seadistused – Iste
Istme temperatuur on liiga kõrge/madal.	Temperatuur on seadistatud valesti.	> Seadistage temperatuur. [▶ Äpp] Seadistused – Iste
Istme temperatuur on liiga madal.	Toode on energiasäästurežiimis (LED-näidik põleb oranžilt).	> Inaktiveerige energiasäästurežiim. [▶ Äpp] Seadistused – Iste
	Toode aktiveerib energiasäästurežiimi automaatselt, kui kõik funktsioonid on olnud üle 48 h inaktiivsed.	> Toote reaktiveerimiseks valige suvaline funktsioon.
<b>Föön</b>		
Fööni temperatuur on liiga kõrge/madal.	Temperatuur on seadistatud valesti.	> Seadistage temperatuur. [▶ Äpp] Kodu – Föön
Föön peatub automaatselt.	Funktsioon peatub 5 minuti pärast automaatselt.	
	Istmesensor kaotas kontakti.	> Istuge uuesti. > Aktiveerige funktsioon.

<b>Probleem</b>	<b>Võimalik põhjus</b>	<b>Lahendus</b>
<b>Öövalgustus</b>		
Öövalgustus ei tööta.	Funktsioon on inaktiveeritud.	> Aktiveerige öövalgustus või automaatrežiim. [▶ Äpp] Seadistused – Valgus ja heli
	Automaatrežiim on aktiveeritud. Funktsioon inaktiveerib öövalgustuse automaatselt, kui ümbrus on hele.	
Öövalgustus põleb püsivalt.	Funktsioon on aktiveeritud.	> Inaktiveerige öövalgustus või aktiveerige automaatrežiim. [▶ Äpp] Seadistused – Valgus ja heli
	Automaatrežiim on aktiveeritud. Funktsioon aktiveerib öövalgustuse automaatselt, kui ümbrus on liiga tume.	
<b>Käsitsi puhastamine</b>		
Dušidüüs liigub automaatselt sisse.	Funktsioon peatub 2 minuti pärast automaatselt.	> Aktiveerige funktsioon. [▶ Äpp] Hooldus – Käsitsi puhastus
<b>Automaatne isepuhastamine</b>		
Sisseliikunud dušidüüsisist tilgub vett.	Enne ja pärast duši võtmist puhastatakse sisseliikunud dušidüüs automaatselt.	
<b>Kaas</b>		
Kaas ei avane automaatselt.	Toode ei tuvastanud lähenenud kasutajat.	> Lähenege uuesti tootele (kaugus umbes 1 m).
	Funktsioon on defektne.	> Pöörduge aadressil <a href="mailto:help@duravit.com">help@duravit.com</a> .

<b>Probleem</b>	<b>Võimalik põhjus</b>	<b>Lahendus</b>
	Funktsioon ei ole aktiveeritud.	> Aktiveerige funktsioon. [▶Äpp] Seadistused – Kaas
Kaas ei sulgu vahetult kohe.	Pärast kasutaja eemaldumist sulgub kaas 90 s pärast automaatselt.	
<b>Äpp</b>		
Äpp ei tööta.	Äpp ja toode ei ole ühendatud.	> Ühendage toode äpiga. > Veenduge, et sidestus on edukas.

## 8 Jäätmekäitus

### 8.1 Pakend

Lapsed ei tohi mängida plastkottide või pakkematerjalidega, kuna need võivad põhjustada vigastus- või lämbumisohtu. Hoidke sellist materjali kindlas kohas või käideldge need keskkonnasõbralikul viisil. Hoidke võimalusel pakendid kuni garantiiaja lõpuni alles.

### 8.2 WEEE



■ Läbikriipsutatud prügikonteineriga sümbol viitab kasutatud elektri- ja elektroonikaseadme eraldi jäätmekäitlusele (WEEE). Kasutatud elektri- ja elektroonikaseadmed võivad sisaldada ohtlikke aineid. Ärge visake seda toodet olmejäätmete hulka. Viige see kasutatud elektri- ja elektroonikaseadmete (WEEE) ringlussevõtuga tegelevasse kogumiskohta. Sellega aitate säilitada tooraineid ning kaitsta keskkonda. Täiendavat teavet saate edasimüüjalt või vastutavast ametiasutusest. Kasutatud patareid tuleb viia selleks ettenähtud kogumispunkti. Selleks on nt patareisid müüvates kauplustes ja erijäätmete kogumiskohtades vastavalt tähistatud mahutid patareide kogumiseks.



## 9 Tehnilised andmed

<b>Üldine</b>	
Artiklinumber	#613000 01 2 00 4300 #613200 01 2 00 4300
Netokaal	4,5 kg (10 lbs)
Mõõtmed	
#613000 01 2 00 4300	520 x 365 x 140 mm (20½ " x 14¾ " x 5½ ")
#613200 01 2 00 4300	520 x 375 x 140 mm (20½ " x 14¾ " x 5½ ")
Nimipinge	220 – 240 V
Sagedus	50 – 60 Hz
Nimivõimsus	1080 W
Ooterežiim	<0,5 W
Sisendveesurve	0,07 – 0,75 MPa / 0,7 – 7,5 bar (10 – 109 psi)
Kaitseaste	IPX4 Kaitse igast küljest veepritsmete eest
Integreeritud ohutusseade	EN 1717, tüüp AB

<b>Küttevõimsus</b>	
Läbivoolava vee soojendi	1480 W
Istmesoojendus	50 W
Föön	280 W

<b>Temperatuurivahemik</b>	
Töötemperatuur	4 – 40 °C (39 – 104 °F)
Veetemperatuur	33 – 42 °C (92 – 106 °F)
Istme temperatuur	30 – 40 °C (86 – 104 °F)
Fööni õhutemperatuur	35 – 55 °C (95 – 131 °F)

<b>Veekulu</b>	
Duširežiim	0,35 – 0,7 l/min (0,09 – 0,18 gal/min)

<b>BLE (Bluetooth Low Energy)</b>	
Maksimaalne võimsustase	<10 dBm

### **Raadiosageduse vastavuse avaldus**

Sisse paigaldatud Bluetooth ja mikrolaine vastavad raadioseadmeid reguleeriva direktiiv 2014/53/EL (RED) olulistele nõuetele ja muudele asjakohastele sätetele.

- Bluetoothi energiasäästlikud raadiosagedusalad: 2,402 - 2,480 GHz; Raadiosagedusalas edastatav maksimaalne raadiosagedusvõimsus, milles raadioseade töötab, on väiksem kui 2 mW.
- Mikrolaine raadiosagedusalad: 24,05 - 24,25 GHz; Raadiosagedusalas edastatav maksimaalne raadiosagedusvõimsus, milles raadioseade töötab, on väiksem kui 16 mW.

### **Garantii**

Garantiitingimused saab alla laadida üldistest äritingimustest (GTC) aadressil <https://pro.duravit.com/gtc>.

**Spis treści**

<b>1</b>	<b>0 tym dokumencie</b>	<b>113</b>
<b>2</b>	<b>Bezpieczeństwo</b>	<b>114</b>
2.1	Cel dokumentu	114
2.2	Zastosowanie zgodnie z przeznaczeniem	114
2.3	Wymagania wobec użytkownika	114
2.4	Bezpieczeństwo elektryczne	114
2.5	Higiena	116
2.6	Wskazówki dot. używania baterii	116
2.7	Unikać uszkodzenia produktu	117
<b>3</b>	<b>Lista produktów</b>	<b>119</b>
3.1	Opis budowy i funkcjonowania	119
3.1.1	Deska sedesowa	119
3.1.2	Wskaźnik LED deski sedesowej	119
3.1.3	Zakres funkcjonowania	120
3.1.4	Połączenie funkcji odkamieniania / przycisku włączania	120
3.2	Ustawienia fabryczne	121
<b>4</b>	<b>Pierwsze uruchomienie</b>	<b>122</b>
4.1	Bezpieczeństwo	122
4.2	Włączanie produktu	122
4.3	Pobieranie aplikacji	122
4.4	Parowanie aplikacji	122
4.5	Włączanie pilota	123
4.5.1	Pilot (Lite)	123
<b>5</b>	<b>Obsługa</b>	<b>124</b>
5.1	Pilot/aplikacja	124
5.2	Otwieranie i zamykanie pokrywy	126
5.3	Ustawianie profilu użytkownika za pomocą pilota	126
5.4	Efektywność energetyczna i wodna	126
5.4.1	Tryb oszczędzania energii (podgrzewanie siedziska)	126
5.4.2	Tryb urlopowy	126

6	Czyszczenie i konserwacja	127
6.1	Bezpieczeństwo	127
6.2	Zalecenia dotyczące czyszczenia	127
6.2.1	Czyszczenie	127
6.2.2	Zalecane środki czyszczące	128
6.3	Samoczyszczenie ramienia dyszy i głowicy dyszy	128
6.4	Ręczny tryb czyszczenia ramienia dyszy i głowicy dyszy	129
6.5	Odkamienianie	129
7	Pomoc w usuwaniu problemów	131
7.1	Ogólnie	131
7.2	Usuwanie usterek	131
8	Utylizacja	136
8.1	Opakowanie	136
8.2	WEEE	136
9	Dane techniczne	137

## **1 O tym dokumencie**

Wszystkie dokumenty dotyczące tego produktu oraz dalsze informacje można znaleźć w Internecie:

- > Wyświetlić krótką instrukcję w aplikacji. [▶Aplikacja] Menu – Przewodnik po urządzeniu – Krótka instrukcja
- > Wyświetlić dokumenty za pośrednictwem strony [qr.duravit.com](http://qr.duravit.com) lub [www.duravit.com](http://www.duravit.com).

## **2 Bezpieczeństwo**

### **2.1 Cel dokumentu**

Instrukcja jest elementem produktu Duravit. NIEPRZESTRZEGANIE instrukcji może spowodować obrażenia ciała, uszkodzenie produktu i/lub zniszczenie mienia.

- > Należy przeczytać instrukcję i przestrzegać jej.
- > Dokument ten należy przechowywać i przekazać kolejnym użytkownikom.

Zmiany techniczne i optyczne prezentowanych produktów zastrzeżone.

### **2.2 Zastosowanie zgodnie z przeznaczeniem**

SensoWash® to toaleta z deską myjącą z urządzeniem natryskowym do mycia tylnego i intymnego oraz z innymi funkcjami komfortowymi. Produkt może być użytkowany tylko wewnątrz pomieszczeń. Za każde zastosowanie wykraczające poza zgodne z przeznaczeniem lub inne użytkowanie Duravit NIE PONOSI odpowiedzialności.

### **2.3 Wymagania wobec użytkownika**

Produkt może być używany przez dzieci w wieku od 8 lat oraz przez osoby o ograniczonych możliwościach fizycznych, sensorycznych lub umysłowych albo osoby niemające doświadczenia i/lub wiedzy, pod warunkiem, że są one nadzorowane lub zostały poinstruowane w zakresie bezpiecznego użytkowania produktu i rozumieją związane z tym zagrożenia.

- > Dzieci NIE MOGĄ bawić się produktem.
- > Czyszczenie i konserwacja NIE MOGĄ być wykonywane przez dzieci bez nadzoru.

### **2.4 Bezpieczeństwo elektryczne**

#### **Zagrożenie życia na skutek porażenia prądem**

Kontakt z elementem znajdującym się pod napięciem może spowodować śmiertelne porażenie prądem elektrycznym.

## **Ogólne środki ostrożności**

- > Produkt musi być prawidłowo uziemiony. Produkt można eksploatować wyłącznie, jeśli jest prawidłowo uziemiony. Przestrzegać instrukcji montażu.
- > Produkt nie posiada własnego wyłącznika różnicowoprądowego, musi być zamontowane w obwodzie z zainstalowanym wyłącznikiem różnicowoprądowym.
- > Urządzenia służące do izolacji elektrycznej muszą być zainstalowane na stałe w okablowaniu i muszą być zgodne z ogólnie obowiązującymi przepisami. Muszą one posiadać styki rozłączające wszystkie bieguny, odpowiadające kategorii przepięciowej III.

## **Unikać uszkodzeń kabla zasilającego**

W przypadku uszkodzenia przewodu przyłączeniowego produktu należy zlecić jego wymianę producentowi, jego serwisowi lub innej podobnie wykwalifikowanej osobie, aby uniknąć ryzyka.

- > Zwrócić uwagę na to, aby **NIE USZKODZIĆ** kabla.
- > Kabel zasilający **NIE MOŻE** zostać zakleszczony lub zgnieciony.
- > Kabel zasilający należy utrzymywać z dala od gorących powierzchni i ostrych krawędzi.

## **NIE UŻYWAĆ uszkodzonego produktu.**

**NIE UŻYWAĆ** produktu, jeśli nie działa on prawidłowo lub jest uszkodzony.

- > Wyłączyć produkt.
- > Odłączyć zasilanie.
- > Zamknąć zawór odcinający, aby odciąć dopływ wody.
- > Skontaktować się z [help@duravit.com](mailto:help@duravit.com).
- > **NIE USZKODZIĆ** powierzchni siedziska. Jeśli powierzchnia jest uszkodzona, skontaktować się z obsługą klienta.

## **NIE NAPRAWIAĆ produktu we własnym zakresie.**

Naprawy mogą być wykonywane wyłącznie przez odpowiedniego specjalistę posiadającego niezbędną wiedzę i kwalifikacje.

- > NIE WOLNO dokonywać żadnych zmian, manipulacji, dodatkowych instalacji ani prób naprawy produktu.
- > Używać wyłącznie akcesoriów zalecanych przez Duravit.

## **Unikać kondensacji**

- > NIE INSTALOWAĆ produktu w bardzo wilgotnym pomieszczeniu. Zapewnić odpowiednią wentylację, aby uniknąć kondensacji na komponentach elektrycznych.
- > Jeśli produkt będzie zainstalowany w zimnym lub ciepłym miejscu, należy pozostawić go wyłączonego przez kilka godzin, aby uniknąć gromadzenia się wilgoci kondensacyjnej.

## **2.5 Higiena**

### **Zagrożenia dla zdrowia spowodowane zanieczyszczoną, skażoną lub długo stojącą wodą**

Stosowanie zanieczyszczonej, skażonej lub długo stojącej wody do mycia może prowadzić do uszczerbku na zdrowiu.

- > Produkt musi być zasilany z dopływu ziemnej wody pitnej z głównej rury wodociągowej.
- > NIE PODŁĄCZAĆ ścieków, wody szarej, wody użytkowej, wody morskiej ani innej wody nieuzdatnionej lub niedostatecznie uzdatnionej.
- > Stosować wyłącznie dołączone węże doprowadzające wodę, NIE STOSOWAĆ używanych węży.
- > Jeśli produkt NIE JEST używany przez dwa tygodnie lub dłużej, należy opróżnić produkt i wyłączyć go (tryb urlopowy).

## **2.6 Wskazówki dot. używania baterii**

Baterie znajdują się w pilocie.



## **Zagrożenie życia na skutek połknięcia / niebezpieczeństwo oparzenia.**

Ten produkt zawiera baterie guzikowe. **NIE POŁYKAĆ** baterii. Połknięcie baterii może spowodować poważne oparzenia wewnętrzne i śmierć w ciągu zaledwie dwóch godzin.

- > **NIE POŁYKAĆ** baterii, ryzyko poparzeń.
- > Zarówno nowe, jak i zużyte baterie należy trzymać z dala od dzieci. Jeśli komora baterii **NIE ZAMYKA SIĘ** prawidłowo, **NIE UŻYWAĆ** produktu i trzymać dzieci z dala od niego.
- > W razie podejrzenia, że bateria została połknięta lub w inny sposób wprowadzona do organizmu, należy niezwłocznie zwrócić się do lekarza.

## **Uszczerbek zdrowia na skutek wypłynięcia kwasu z baterii**

- > W przypadku wypłynięcia kwasu z baterii należy unikać kontaktu ze skórą, oczami i błonami śluzowymi.
- > W razie kontaktu z kwasem miejsca te należy przepłukać dużą ilością czystej wody i natychmiast zgłosić się do lekarza.
- > Nie narażać baterii na działanie **ŻADNYCH** niekorzystnych czynników: **NIE KŁAŚĆ** na gorących powierzchniach i **NIE WYSTAWIAĆ** na bezpośrednie działanie promieni słonecznych. W przeciwnym wypadku istnieje zwiększone niebezpieczeństwo wycieku.
- > Baterie należy prawidłowo utylizować i przechowywać z dala od dzieci. Nawet zużyte baterie mogą spowodować obrażenia.

## **2.7 Unikać uszkodzenia produktu**

### **Wskazówki dot. używania baterii**

- > **NIE WOLNO** ładować baterii, reaktywować przy pomocy innych środków, demontować ich lub wystawiać na działanie nadmiernej ciepła (np. ognia).
- > Zaciski biegunów **NIE MOGĄ** być zwarte.
- > Zużyte baterie należy natychmiast wyjąć z pilota. Wyciek z baterii może spowodować szkody.

- > NIE WKŁADAĆ do pilota jednocześnie nowych i starych baterii.
- > NIE NALEŻY łączyć różnych typów baterii.
- > Przed włożeniem baterii należy oczyścić baterię i styki.
- > Baterie muszą być włożone zgodnie z oznaczeniem stosownie do ich prawidłowej polaryzacji.
- > Wyjąć baterie, jeśli pilot NIE BĘDZIE używany przez dłuższy czas

### **Uszkodzenia produktu lub usterki na skutek niewłaściwego użytkowania**

- > NIE WSPINAĆ się ani NIE STAWAĆ na produkcie.
- > NIE ZANIECZYSZCZAĆ, nie pryskać na ramię dyszy na ani NIE BLOKOWAĆ go.

### **Unikanie uszkodzeń siedziska i pokrywy**

- > NIE SIADAĆ, NIE STAWAĆ na pokrywie ani się o nią NIE OPIERAĆ.
- > NIE ZDEJMOWAĆ siedziska i pokrywy.
- > Pokrywę otwierać i zamykać za pomocą pilota lub aplikacji.
- > NIE PRZERYWAĆ automatycznego otwierania i zamykania pokrywy ręką.
- > NIE STAWIAĆ ciężkich przedmiotów na pokrywie.

### **Szkody spowodowane zamrzniętą wodą**

- > NIE MONTOWAĆ i NIE EKSPLOATOWAĆ produktu w pomieszczeniach narażonych na ujemne temperatury. Temperatura w pomieszczeniu powinna wynosić przynajmniej 4°C (39°F).

### **Uszkodzenia wskutek działania sił zewnętrznych**

- > NIE STAWIAĆ ani NIE KŁAŚĆ na produkcie źródeł otwartego ognia, świec, papierosów i tym podobnych.
- > NIE WYSTAWIAĆ produktu na bezpośrednie działanie wody lub pośrednie działanie promieni słonecznych.

### 3 Lista produktów

#### 3.1 Opis budowy i funkcjonowania

##### 3.1.1 Deska sedesowa

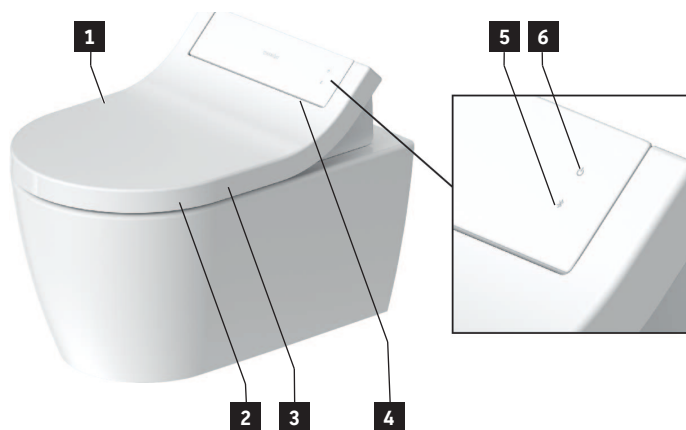

**1** Czujnik (bezdotykowe otwieranie pokrywy)

**2** Czujnik siedziska

**3** Podgrzewanie siedziska

**4** Światło nocne

**5** Przycisk Bluetooth / wskaźnik Bluetooth (LED)

**6** Przycisk włączania / wskaźnik stanu (LED)

##### 3.1.2 Wskaźnik LED deski sedesowej

#### Przycisk włączania

LED	Funkcje
Czerwony	Tryb standby
Zielony	Włączony
Pomarańczowy	Tryb energooszczędny
Migający	Nieprawidłowe działanie > Wyłączyć produkt. > Odłączyć zasilanie. > Zamknąć zawór odcinający, aby odciąć dopływ wody. > Skontaktować się z <a href="mailto:help@duravit.com">help@duravit.com</a> .

## Przycisk Bluetooth

LED	Funkcje
Niebieski	Bluetooth jest dostępny lub połączony.
Wył.	Bluetooth jest niedostępny.
Migający	Urządzenie w trybie parowania.

### 3.1.3 Zakres funkcjonowania

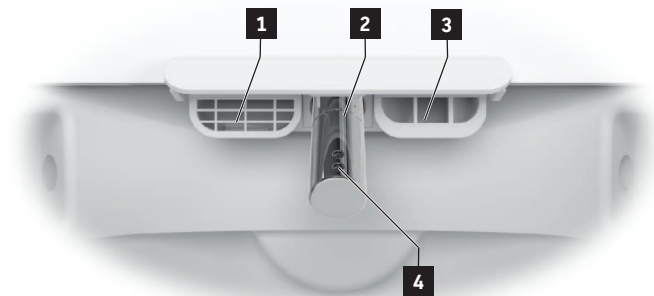

- 1** Przelew wewnętrzny
- 2** Ramię dyszy
- 3** Suszenie ciepłym powietrzem
- 4** Głowica dyszy

### 3.1.4 Połączenie funkcji odkamieniania / przycisku włączania

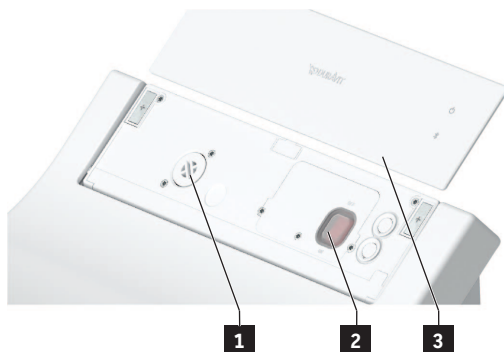

- 1** Połączenie funkcji odkamieniania
- 2** Przycisk włączania (zasilanie główne)
- 3** Osłona magnetyczna

## 3.2 Ustawienia fabryczne

<b>Funkcje</b>	<b>Zakres ustawień</b>	<b>Ustawienie fabryczne</b>
Bezdotykowe otwieranie/ zamykanie pokrywy	Wł./wył.	Wył.
Mycie komfortowe	Wł./wył.	Wł.
Temperatura suszenia ciepłym powietrzem	Wyłączona/niska/średnia/ wysoka	Średnia
Ustawianie pozycji ramie- nia dyszy	1, 2, 3, 4, 5	3
Intensywność strumienia myjącego	Niska/średnia/wysoka	Średnia
Temperatura wody	Wyłączona/niska/średnia/ wysoka	Średnia
Podgrzewanie siedziska	Wł./wył.	Wł.
Tryb energooszczędny	Wł./wył.	Wył.
Światło nocne	Wył./auto/wł.	Auto
Dźwięk potwierdzenia	Wł./wył.	Wł.

## 4 Pierwsze uruchomienie

### 4.1 Bezpieczeństwo



#### UWAGA

#### Zagrożenia dla zdrowia spowodowane zanieczyszczoną, skażoną lub długo stojącą wodą

Stosowanie zanieczyszczonej, skażonej lub długo stojącej wody do mycia może prowadzić do uszczerbku na zdrowiu.

- > Jeśli produkt NIE JEST używany przez dwa tygodnie lub dłużej, należy opróżnić produkt i wyłączyć go (tryb urlopowy).

### 4.2 Włączanie produktu

Produkt musi być kompletnie zainstalowany zgodnie z instrukcją montażu i podłączony do głównego źródła zasilania oraz do przyłącza wody.

- > Upewnić się, że zawór odcinający jest otwarty.
- > Włączyć produkt za pomocą przycisku włączania / wskaźnika stanu (LED).

### 4.3 Pobieranie aplikacji



- > Wyszukać „SensoWash” w Sklepie Play Store (Android) lub App Store (iOS).
- > Pobrać aplikację.

### 4.4 Parowanie aplikacji

Produkt łączy się z aplikacją za pomocą Bluetooth. Aby można było nawiązać połączenie, produkt i funkcja Bluetooth muszą być włączone.

- > Włączyć produkt za pomocą przycisku włączania / wskaźnika stanu (LED) na desce sedesowej.

Przycisk zacznie migać.

- > Włączyć Bluetooth za pomocą przycisku Bluetooth / wskaźnika Bluetooth (LED) na desce sedesowej.
- > Włączyć aplikację na urządzeniu mobilnym.
- > Postępować zgodnie z instrukcjami krok po kroku w aplikacji.

Aplikacja potwierdzi, gdy połączenie zostanie nawiązane.

## 4.5 Włączanie pilota

### 4.5.1 Pilot (Lite)

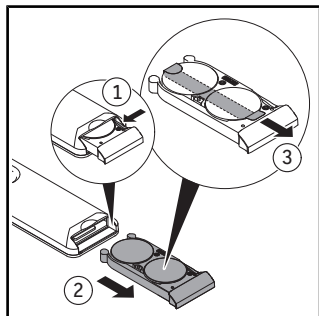

- > Wyciągnąć komorę baterii.
- > Nacisnąć dźwignię, aby całkowicie otworzyć komorę baterii.

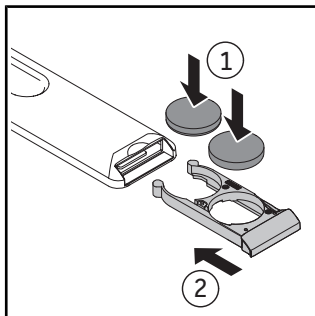

- > Włożyć baterie (CR2450).
- > Zamknąć komorę baterii.

## 5 Obsługa





### 5.1 Pilot/aplikacja

Produktem można sterować za pomocą pilota (funkcje podstawowe) i/lub aplikacji (zakres rozszerzony). Szereg ustawień można dokonać wyłącznie za pośrednictwem aplikacji. Funkcje są skonfigurowane zgodnie z ustawieniami fabrycznymi.







> Pobrać aplikację, aby móc dokonać pełnego zakresu ustawień dostępnych dla tego produktu.



\*Zakres funkcji przedstawionych na ilustracjach ma charakter poglądowy. Rzeczywisty zakres funkcji może się różnić w zależności od modelu.

Symbol	Nazwa
	Menu
	Dodawanie lub usuwanie produktu.
	Włącza <b>mycie tylne</b> . Jeśli funkcja nie zostanie zakończona, zatrzymuje się automatycznie po 2 minutach.
	Włącza <b>mycie damskie</b> . Jeśli funkcja nie zostanie zakończona, zatrzymuje się automatycznie po 2 minutach.
	Włącza i wyłącza <b>podgrzewanie siedziska</b> .



Symbol	Nazwa
	Włącza <b>suszenie ciepłym powietrzem</b> . Funkcja ma następujące poziomy: wyłączony/niski/średni/wysoki. Jeśli funkcja nie zostanie zakończona, zatrzymuje się automatycznie po 5 minutach. [▶Aplikacja] Home – Suszenie ciepłym powietrzem – Temperatura
	Ustawia <b>temperaturę wody</b> . Funkcja ma następujące poziomy: wyłączony/niski/średni/wysoki. Ustawienia są wyświetlane na pilocie (LED) i w aplikacji. [▶Aplikacja] Home – Mycie tylne/damskie
	Ustawia <b>intensywność strumienia myjącego</b> . Funkcja ma następujące poziomy: niski/średni/wysoki. Ustawienia są wyświetlane na pilocie (LED) i w aplikacji. [▶Aplikacja] Home – Mycie tylne/damskie
	Ustawia <b>pozycję ramienia dyszy</b> . Funkcja posiada następujące poziomy: 1, 2, 3, 4 i 5. Ustawienia są wyświetlane na pilocie (LED) i w aplikacji. [▶Aplikacja] Home – Mycie tylne/damskie
	Włącza <b>profil użytkownika</b> (tylko pilot).
	Otwiera i zamyka <b>pokrywę</b> .
	<b>Zatrzymuje</b> bieżącą funkcję.

**WSKAZÓW-** Siedzisko posiada czujnik. Funkcje mycia i suszenia ciepłym powietrzem można włączyć tylko wtedy, gdy użytkownik siedzi na toalecie.

## 5.2 Otwieranie i zamykanie pokrywy

### WSKAZÓWKA

#### Uszkodzenia deski sedesowej

Przerwanie trwającej funkcji mechanicznego otwierania i zamykania pokrywy może spowodować uszkodzenie produktu.

> NIE PRZERYWAĆ mechanicznego otwierania i zamykania pokrywy ręką.

Pokrywa może być otwierana i zamykana za pomocą pilota lub aplikacji. Produkt posiada ponadto czujnik zbliżeniowy. Pokrywa otwiera się i zamyka bezdotykowo, gdy tylko użytkownik zbliży się lub oddała.

## 5.3 Ustawianie profilu użytkownika za pomocą pilota

Osobiste preferencje można zapisać w różnych profilach użytkownika.

> Włączyć mycie tylne/damskie.

> Ustawić pozycję ramienia dyszy, intensywność strumienia myjącego i temperaturę wody podczas działania funkcji.

Diody LED na pilocie zdalnego sterowania wskazują odpowiednie ustawienie.

> Nacisnąć profil użytkownika 1/2/3/4 przez 3 sekundy, aby zapisać profil.

WSKAZÓW- Siedzisko posiada czujnik. Funkcje mycia i suszenia ciepłym powietrzem KA można włączyć tylko wtedy, gdy użytkownik siedzi na toalecie.

## 5.4 Efektywność energetyczna i wodna

Aby zminimalizować zużycie zasobów naturalnych, produkt posiada podgrzewacz przepływowy oraz funkcję auto-stop dla wszystkich funkcji mycia i suszenia ciepłym powietrzem. Aby oszczędzać energię podczas codziennego użytkowania, można dostosować następujące ustawienia:

### 5.4.1 Tryb oszczędzania energii (podgrzewanie siedziska)

Wyłącza podgrzewanie siedziska na ustawiony czas, np. w ciągu dnia, podczas pracy. Następnie podgrzewanie siedziska włącza się ponownie.

> Włączyć tryb oszczędzania energii za pomocą aplikacji. [▶Aplikacja] Menu – Ustawienia – Siedzisko

### 5.4.2 Tryb urlopowy

Jeśli produkt nie jest używany przez dwa tygodnie lub dłużej, należy opróżnić produkt i wyłączyć go.

> Zamknąć zawór odcinający, aby odciąć dopływ wody.

> Włączyć tryb urlopowy za pomocą aplikacji. [▶Aplikacja] Menu – Konserwacja – Tryb urlopowy

> Odłączyć zasilanie.

> Wyjąć baterie z pilota.

## 6 Czystczenie i konserwacja

### 6.1 Bezpieczeństwo

#### OSTRZEŻENIE

##### **Zagrożenie życia na skutek porażenia prądem**

W desce sedesowej znajdują się elementy elektryczne produktu.

- > Przed czyszczeniem odłączyć produkt od głównego źródła zasilania.
- > NIE WYLEWAĆ wody na deskę sedesową.
- > NIE DOPUŚCIĆ, aby do deski sedesowej dostała się woda.

#### WSKAZÓWKA

##### **Uszkodzenia produktu na skutek nieprawidłowego czyszczenia i pielęgnacji**

Niewłaściwe środki czyszczące, przybory i urządzenia do czyszczenia mogą uszkodzić i przebarwić trwale powierzchnię.

- > Stosować wyłącznie środki i przybory do czyszczenia zalecane przez firmę Duravit.
- > Postępować zgodnie z instrukcją użycia producenta środka czyszczącego.
- > Stosować wyłącznie urządzenia czyszczące przeznaczone do danego zastosowania (NIE UŻYWAĆ myjek ciśnieniowych ani parowych).

#### WSKAZÓWKA

##### **Uszkodzenia produktu wskutek rozpylania mgiełki**

Rozpylona mgiełka może wnikać w najmniejsze otwory i szczeliny i uszkodzić powierzchnię.

- > Środek czyszczący nanosić na ściereczkę, nie spryskiwać produktu bezpośrednio.

#### WSKAZÓWKA

##### **Uszkodzenia produktu wskutek zbyt długich interwałów czyszczenia**

Zbyt długie interwały czyszczenia mogą doprowadzić do stwardnienia zabrudzeń.

- > Zabrudzone powierzchnie należy czyścić regularnie i natychmiast.

### 6.2 Zalecenia dotyczące czyszczenia

#### 6.2.1 Czystczenie

- > Czyścić powierzchnię wilgotną ściereczką do czyszczenia.
- > Silniejsze zabrudzenia usuwać zalecanym środkiem czyszczącym. Środek czyszczący należy przy tym zawsze nanosić na ściereczkę do czyszczenia.
- > Do czyszczenia muszli klozetowej lub pisuaru używać szczotki toaletowej.
- > Na koniec słuukać czystą wodą, aby usunąć wszystkie pozostałości środka do czyszczenia.
- > Osuszyć powierzchnię.

## 6.2.2 Zalecane środki czyszczące

Środki czyszczące		Przybory do czyszczenia
Siedzisko i pokrywa	Neutralny środek czyszczący (pH 6-8) (np. neutralny środek czyszczący)	Bawełniana ściereczka do czyszczenia
Ostona		
Ramię dyszy / głowica dyszy	Neutralny środek czyszczący (pH 6-8) (np. neutralny środek czyszczący)	<ul style="list-style-type: none"><li>- Ściereczka do czyszczenia z włókna syntetycznego</li><li>- Gąbka ścierna</li></ul>
Ceramika Czyszczenie codzienne	Neutralny środek czyszczący (pH 6-8) (np. neutralny środek czyszczący)	<ul style="list-style-type: none"><li>- Ściereczka do czyszczenia z włókna syntetycznego</li><li>- Szczotka toaletowa</li></ul>
Ceramika Kamień	Kwaśny środek czyszczący (pH < 6) (np. środek czyszczący na bazie kwasu cytrynowego)	
Pilot	Woda	Bawełniana ściereczka do czyszczenia

### 6.3 Samoczyszczenie ramienia dyszy i głowicy dyszy

Przed i po każdym myciu wsunięte ramię dyszy jest automatycznie czyszczone.

> Jeśli produkt NIE BYŁ używany przez dwa tygodnie lub dłużej, włączyć dodatkowe samooczyszczanie za pomocą aplikacji. [▶Aplikacja] Menu – Konserwacja – Samooczyszczenie

## 6.4 Ręczny tryb czyszczenia ramienia dyszy i głowicy dyszy

Czyszczenie ręczne jest możliwe tylko wtedy, gdy czujnik siedziska nie jest aktywny.

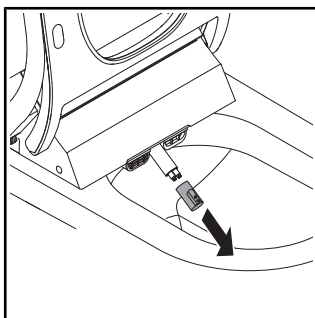

> Włączyć tryb czyszczenia ręcznego za pomocą aplikacji.

[▶Aplikacja] Menu –  
Konserwacja – Czyszczenie ręczne

> Zdjąć głowicę dyszy do czyszczenia.

**WSKAZÓW-** Funkcję można włączyć tylko wtedy, gdy nikt nie siedzi na WC i czujnik KA siedziska nie jest aktywny.

## 6.5 Odkamienianie

### **WSKAZÓWKA**

#### **Ograniczenie działania lub uszkodzenie produktu wskutek odkładania się kamienia**

W regionach z twardą wodą może dochodzić do osadzania się kamienia. Kamień może wpływać na działanie produktu.

> Należy sprawdzić jakość lokalnie dostarczonej wody. W przypadku wody o twardości od  $\geq 14^{\circ}\text{dH}$  (2,5 mmol/l) Duravit zaleca montaż instalacji zmiękczającej wodę.

> Odkamieniać produkt regularnie. Aplikacja wysyła automatyczne przypomnienie.

> Skonfigurować ustawienia odkamieniania zgodnie z twardością wody w danym regionie.

[▶Aplikacja] Menu – Konserwacja – Odkamienianie

> Stosować tylko odkamieniacze oryginalne Duravit lub zatwierdzone przez Duravit.

<b>Twardość wody</b>		<b>Cykl odkamieniania</b>
Miękka	< 8,4°dH (1,5 mmol/l)	Co pół roku
Średnia	8,4–14°dH (1,5–2,5 mmol/l)	Co pół roku
Twarda	> 14°dH (2,5 mmol/l)	Co trzy miesiące

Proces odkamieniania można włączyć za pomocą aplikacji.

> Postępować zgodnie z instrukcjami w aplikacji.

## 7 Pomoc w usuwaniu problemów

### 7.1 Ogólnie

Postępowanie w przypadku usterki:

- > Wyłączyć produkt i włączyć go ponownie.
- > Postępować zgodnie z poniższymi instrukcjami.
- > Jeśli produkt nadal nie działa prawidłowo, skontaktować się z [help@duravit.com](mailto:help@duravit.com).
- > Przygotować numer artykułu i numer seryjny. Numer artykułu znajduje się na etykiecie produktu na tylnej stronie instrukcji obsługi oraz w aplikacji. [▶Aplikacja] Menu – Przewodnik po urządzeniu – Zarządzanie urządzeniem – Informacja o urządzeniu

### 7.2 Usuwanie usterek

Problem	Możliwa przyczyna	Rozwiązanie
<b>Wskaźnik LED (deska sedesowa)</b>		
Wskaźnik LED miga (na czerwono, zielono, pomarańczowo) lub rozlega się sygnał dźwiękowy.	Nieprawidłowe działanie	<ul style="list-style-type: none"><li>&gt; Wyłączyć produkt.</li><li>&gt; Odłączyć zasilanie.</li><li>&gt; Zamknąć zawór odcinający, aby odciąć dopływ wody.</li><li>&gt; Skontaktować się z <a href="mailto:help@duravit.com">help@duravit.com</a>.</li></ul>
<b>Problemy ogólne</b>		
Produkt nie działa.	Produkt jest wyłączony (przycisk włączania / wskaźnik stanu jest wyłączony).	<ul style="list-style-type: none"><li>&gt; Włączyć produkt.</li></ul>
	Produkt znajduje się w trybie standby (przycisk włączania / wskaźnik stanu świeci na czerwono).	<ul style="list-style-type: none"><li>&gt; Włączyć produkt.</li></ul>
Wycieka woda.	Przecieki	<ul style="list-style-type: none"><li>&gt; Wyłączyć produkt.</li><li>&gt; Odłączyć zasilanie.</li><li>&gt; Zamknąć zawór odcinający, aby odciąć dopływ wody.</li></ul>

<b>Problem</b>	<b>Możliwa przyczyna</b>	<b>Rozwiązanie</b>
		> Skontaktować się z help@duravit.com.
<b>Pilot</b>		
Pilot nie reaguje.	Baterie są prawie wyczerpane (wskaźnik LED miga na biało).	> Wymienić baterie.
	Pilot nie jest połączony z produktem (wskaźnik LED miga na czerwono).	> Skontaktować się z help@duravit.com.
	Nie włożono baterii.	> Włożyć baterie.
	Pilot jest uszkodzony.	> Skontaktować się z help@duravit.com.
<b>Funkcje mycia</b>		
Przełączanie z mycia tylnego na mycie damskie trwa długo.	Ramię dyszy jest wsuwane pomiędzy funkcjami. Przełączanie trwa ok. 12 s.	
Intensywność strumienia myjącego jest zbyt mała.	Intensywność strumienia myjącego jest ustawiona na „nisko”.	> Zwiększyć intensywność strumienia myjącego. [▶Aplikacja] Home – Mycie tylne/damskie
	Wąż wody jest zagięty lub zgnieciony.	> Skontaktować się z help@duravit.com.
Intensywność strumienia myjącego jest niestabilna.	Filtr wody jest zatkany.	> Skontaktować się z help@duravit.com.
Temperatura wody jest zbyt wysoka lub zbyt niska.	Temperatura jest ustawiona nieprawidłowo.	> Ustawić temperaturę. [▶Aplikacja] Home – Mycie tylne/damskie
Mycie tylne/damskie zatrzymuje się automatycznie.	Funkcja zatrzymuje się automatycznie po 2 minutach.	> Ustawić temperaturę. [▶Aplikacja] Home – Mycie tylne/damskie
	Czujnik siedziska utracił kontakt.	> Usiąść ponownie. > Włączyć funkcję.



<b>Problem</b>	<b>Możliwa przyczyna</b>	<b>Rozwiązanie</b>
Mycie tylne/damskie nie działa.	Głowica dyszy jest zatkana.	> Oczyszczyć głowicę dyszy. [▶Aplikacja] Home – Mycie tylne/damskie
	Czujnik siedziska utracił kontakt.	> Usiąść ponownie. > Włączyć funkcję.
<b>Podgrzewanie siedziska</b>		
Podgrzewanie siedziska nie działa.	Funkcja jest wyłączona.	> Włączyć funkcję. [▶Aplikacja] Ustawienia – Siedzisko
Temperatura siedziska jest zbyt wysoka lub zbyt niska.	Temperatura jest ustawiona nieprawidłowo.	> Ustawić temperaturę. [▶Aplikacja] Ustawienia – Siedzisko
Temperatura siedziska jest zbyt niska.	Produkt znajduje się w trybie oszczędzania energii (wskaźnik LED świeci na pomarańczowo).	> Wyłączyć tryb oszczędzania energii. [▶Aplikacja] Ustawienia – Siedzisko
	Produkt automatycznie włącza tryb oszczędzania energii, jeśli wszystkie funkcje były nieaktywne przez ponad 48 godzin.	> Wybrać dowolną funkcję, aby ponownie włączyć produkt.
<b>Suszenie ciepłym powietrzem</b>		
Zbyt wysoka lub zbyt niska temperatura suszenia ciepłym powietrzem.	Temperatura jest ustawiona nieprawidłowo.	> Ustawić temperaturę. [▶Aplikacja] Home – Suszenie ciepłym powietrzem
Suszenie ciepłym powietrzem zatrzymuje się automatycznie.	Funkcja zatrzymuje się automatycznie po 5 minutach.	
	Czujnik siedziska utracił kontakt.	> Usiąść ponownie. > Włączyć funkcję.

<b>Problem</b>	<b>Możliwa przyczyna</b>	<b>Rozwiązanie</b>
<b>Światło nocne</b>		
Światło nocne nie działa.	Funkcja jest wyłączona.	> Włączyć światło nocne lub tryb automatyczny. [▶Aplikacja] Ustawienia – oświetlenie i dźwięk
	Tryb automatyczny jest aktywny. Funkcja ta automatycznie wyłącza światło nocne, gdy światło otoczenia jest jasne.	
Oświetlenie nocne jest stale włączone.	Funkcja jest włączona.	> Wyłączyć światło nocne lub włączyć tryb automatyczny. [▶Aplikacja] Ustawienia – oświetlenie i dźwięk
	Tryb automatyczny jest aktywny. Funkcja ta automatycznie włącza światło nocne, gdy światło otoczenia jest zbyt ciemne.	
<b>Czyszczenie ręczne</b>		
Ramię dyszy wsuwa się automatycznie.	Funkcja zatrzymuje się automatycznie po 2 minutach.	> Włączyć funkcję. [▶Aplikacja] Konserwacja – Czyszczenie ręczne
<b>Automatyczne samooczyszczenie</b>		
Ze wsuniętego ramienia dyszy kapie woda.	Przed i po każdym myciu wsunięte ramię dyszy jest automatycznie czyszczone.	
<b>Pokrywa</b>		
Pokrywa nie otwiera się automatycznie.	Produkt nie wykrył zbliżającego się użytkownika.	> Zbliżyć się ponownie do produktu (odległość ok. 1 m).
	Funkcja jest uszkodzona.	> Skontaktować się z <a href="mailto:help@duravit.com">help@duravit.com</a> .

<b>Problem</b>	<b>Możliwa przyczyna</b>	<b>Rozwiązanie</b>
	Funkcja jest niewłączona.	> Włączyć funkcję. [▶Aplikacja] Ustawienia – Pokrywa
Pokrywa nie zamyka się natychmiast.	Po wyjściu użytkownika pokrywa zamyka się automatycznie po 90 sekundach.	
<b>Aplikacja</b>		
Aplikacja nie działa.	Aplikacja i produkt nie są połączone.	> Połączyć produkt z aplikacją. > Upewnić się, że parowanie powiodło się.

## 8 Utylizacja

### 8.1 Opakowanie

Dzieciom nie wolno bawić się torebkami plastikowymi ani materiałem opakowaniowym, gdyż istnieje niebezpieczeństwo zranienia lub uduszenia. Materiały te należy składować w bezpiecznym miejscu lub usunąć je w sposób przyjazny dla środowiska. W miarę możliwości opakowanie należy zachować aż do upływu okresu gwarancji.

### 8.2 WEEE



Symbol z przekreślonym koszem na śmieci oznacza odrębną utylizację jako zużyty sprzęt elektryczny i elektroniczny (WEEE). Zużyte urządzenia elektryczne i elektroniczne mogą zawierać niebezpieczne substancje. Nie wrzucać tego typu produktów do odpadów mieszanych. Należy przekazać go do specjalnego punktu zbiórki do recyklingu zużytego sprzętu elektrycznego i elektronicznego (WEEE). W ten sposób pomożesz w utrzymaniu zasobów surowcowych i przyczynisz się do ochrony środowiska naturalnego. Dodatkowe informacje można uzyskać od dealera lub właściwych urzędów. Zużyte baterie należy usuwać w odpowiedni sposób. W punktach zajmujących się sprzedażą baterii oraz w punktach selektywnej zbiórki odpadów znajdują się odpowiednio oznaczone pojemniki przeznaczone na zużyte baterie.

## 9 Dane techniczne

<b>Ogólnie</b>	
Numer artykułu	#613000 01 2 00 4300 #613200 01 2 00 4300
Masa netto	4,5 kg (10 lbs)
Wymiary	
#613000 01 2 00 4300	520 x 365 x 140 mm (20½ x 14¾ x 5½ )
#613200 01 2 00 4300	520 x 375 x 140 mm (20½ x 14¾ x 5½ )
Napięcie znamionowe	220–240 V
Częstotliwość	50–60 Hz
Moc znamionowa	1080 W
Tryb standby	< 0,5 W
Wejściowe ciśnienie wody	0,07–0,75 MPa / 0,7–7,5 bara (10–109 psi)
Stopień ochrony	IPX4 ochrona przed bryzgami wody ze wszystkich stron
Wbudowane urządzenie zabezpieczające	EN1717 – typ AB

<b>Moc grzewcza</b>	
Podgrzewacz przepływowy	1480 W
Podgrzewanie siedziska	50 W
Suszenie ciepłym powietrzem	280 W

<b>Zakres temperatur</b>	
Temperatura robocza	4–40°C (39–104°F)
Temperatura wody	33–42°C (92–106°F)
Temperatura siedziska	30–40°C (86–104°F)

<b>Zakres temperatur</b>	
Temperatura suszenia ciepłym powietrzem	35–55°C (95–131°F)
<b>Zużycie wody</b>	
Tryb mycia	0,35–0,7 l/min (0,09–0,18 gal/min)
<b>BLE (Bluetooth Low Energy)</b>	
Maks. poziom mocy	< 10 dBm

### **Zgodność z przepisami dot. częstotliwości radiowych Oświadczenie**

Zainstalowane wewnątrz urządzenia Bluetooth i mikrofalowe są zgodne z podstawowymi wymogami i innymi stosownymi przepisami dyrektywy RED 2014/53/UE.

- Pasma częstotliwości roboczej Bluetooth Low Energy: 2,402 – 2,480 GHz; Maksymalna moc częstotliwości radiowej emitowana w zakresie częstotliwości, w którym działa sprzęt radiowy, jest niższa niż 2 mW.
- Pasma mikrofalowych częstotliwości roboczych: 24,05 – 24,25 GHz; Maksymalna moc częstotliwości radiowej emitowana w zakresie częstotliwości, w którym działa sprzęt radiowy, jest niższa niż 16 mW.

### **Gwarancja**

Warunki gwarancji można wyświetlić w Ogólnych Warunkach Handlowych (OWU) na stronie <https://pro.duravit.com/gtc>.

## Содержание

1	Об этом документе	141
2	Безопасность	142
2.1	Предназначение документа	142
2.2	Использование по назначению	142
2.3	Требования к пользователю	142
2.4	Электробезопасность	143
2.5	Гигиенические процедуры	144
2.6	Указания по использованию элементов питания	145
2.7	Избегание повреждений изделия	146
3	Обзор изделия	148
3.1	Описание конструкции и принципа работы	148
3.1.1	Блок сиденья	148
3.1.2	Светодиодная индикация блока сиденья	148
3.1.3	Область функционирования	149
3.1.4	Подключение функции удаления известкового налета/выключатель питания	149
3.2	Заводские установки	150
4	Первый ввод в эксплуатацию	151
4.1	Безопасность	151
4.2	Активировать изделие	151
4.3	Скачайте приложение	151
4.4	Выполните сопряжение приложения	151
4.5	Активировать дистанционное управление	152
4.5.1	Дистанционное управление (Lite)	152
5	Обслуживание	153
5.1	Дистанционное управление/приложение	153
5.2	Открывание и закрывание крышки	155
5.3	Установить профиль пользователя с помощью дистанционного управления	155
5.4	Эффективность использования энергии и воды	155

5.4.1	Режим экономии энергии (подогрев сиденья)	155
5.4.2	Режим каникул	155
6	Чистка и уход	157
6.1	Безопасность	157
6.2	Рекомендации по очистке	157
6.2.1	Чистка	157
6.2.2	Рекомендованные чистящие средства	158
6.3	Самоочистка душевой палочки и душевой лейки	158
6.4	Ручной режим очистки душевой палочки и душевой лейки	159
6.5	Умягчение воды	159
7	Помощь в случае возникновения проблемы	161
7.1	Общие сведения	161
7.2	Устранение неисправностей	161
8	Утилизация	166
8.1	Упаковка	166
8.2	WEEE	166
9	Технические характеристики	167



## **1 Об этом документе**

Все документы для этого изделия и дополнительная информация доступны в Интернете:

- > Открыть краткое руководство в приложении. [▶Приложение] Меню – Инструкция к устройству – Краткое руководство
- > Получите доступ к онлайн-документам через [qr.duravit.com](http://qr.duravit.com) или [www.duravit.com](http://www.duravit.com).

## **2 Безопасность**

### **2.1 Предназначение документа**

Инструкция является частью изделия Duravit. НЕСОБЛЮДЕНИЕ инструкций может привести к травмам, повреждению изделия и/или материальному ущербу.

> Прочтите инструкции и следуйте им.

> Сохраните этот документ и передайте его последующим пользователям.

Мы оставляем за собой право на техническое усовершенствование и визуальные изменения изображенных изделий.

### **2.2 Использование по назначению**

SensoWash® — это унитаз-биде с душем для ягодиц и душем для дам и другими комфортными функциями. Изделие можно использовать только в помещении. Duravit не несет НИКАКОЙ ответственности за любое использование, выходящее за рамки предполагаемого использования, или за любое другое использование.

### **2.3 Требования к пользователю**

Требования к пользователю Это изделие может использоваться детьми в возрасте от 8 лет и лицами с ограниченными физическими, сенсорными или умственными способностями или отсутствием опыта и/или знаний, если они находятся под присмотром или были проинструктированы по безопасному использованию изделия и понимают опасности, связанные с его эксплуатацией.

> НЕ разрешайте детям играть с изделием.

> Очистка и техническое обслуживание НЕ должны производиться детьми без присмотра.

## 2.4 Электробезопасность

### Смертельная угроза поражения электротоком

Контакт с электричеством может привести к смертельному поражению электрическим током.

#### Общие меры предосторожности

- > Изделие необходимо заземлить должным образом. Не используйте изделие, если оно не заземлено должным образом. Соблюдайте инструкции по монтажу.
- > Изделие не имеет собственного устройства защитного отключения, поэтому должно быть установлено в цепи, в которой имеется устройство защитного отключения.
- > Устройства для электрического разъединения должны быть стационарно установлены в электропроводке и соответствовать общепринятым нормам. Кроме того, они должны иметь всеполюсное размыкание контактов, соответствующее категории перенапряжения III.

#### Избегайте повреждения кабеля питания

При повреждении электроподключения данного изделия неисправность должна быть устранена специалистами изготовителя, сервисной службы или квалифицированным специалистом во избежание опасности.

- > Следите за тем, чтобы кабель питания НЕ был повреждён.
- > Кабель питания НЕ должен быть зажат или сдавлен.
- > Кабель питания должен находиться вдали от горячих поверхностей и острых кромок.

#### НЕ используйте повреждённое изделие

НЕ используйте изделие, если оно работает ненадлежащим образом или повреждено.

- > Выключите изделие.
- > Отключите питание.

- > Закройте запорный вентиль, чтобы перекрыть подачу воды.
- > Свяжитесь с [help@duravit.com](mailto:help@duravit.com).
- > НЕ повреждайте поверхность сиденья. Если поверхность повреждена, обратитесь в сервисную службу.

### **НЕ ремонтируйте изделие самостоятельно**

Ремонт может производиться только соответствующим специалистом, обладающим необходимыми знаниями и квалификацией.

- > ЗАПРЕЩАЕТСЯ вносить какие-либо изменения, совершать манипуляции, устанавливать дополнительные установки или пытаться отремонтировать изделие.
- > Используйте только аксессуары, рекомендованные Duravit.

### **Избежание конденсации**

- > НЕ устанавливайте изделие в помещении с повышенной влажностью. Обеспечьте достаточную вентиляцию для предотвращения образования конденсата в электрических компонентах.
- > Если изделие вносится из холодного места в теплое, сначала оставьте его выключенным на несколько часов, чтобы избежать возможного образования конденсата.

## **2.5 Гигиенические процедуры**

### **Вред для здоровья от загрязнённой, зараженной или стоячей воды**

Использование загрязнённой, зараженной или стоячей воды для душа может вызвать проблемы со здоровьем.

- > Подведите к изделию холодную питьевую воду из водопроводной магистрали.
- > НЕ подключайте сточную, слабозагрязненную бытовую, хозяйственную, морскую или другие виды воды, не подключайте неочищенную или только слабоочищенную воду.

- > Используйте только входящие в комплект шланги для подачи воды, НЕ ИСПОЛЬЗУЙТЕ повторно старые шланги.
- > Если изделие НЕ будет использоваться в течение двух или более недель, слейте воду и выключите изделие (режим отпуска).

## **2.6 Указания по использованию элементов питания**

Элементы питания находятся в пульте дистанционного управления.

### **Опасность для жизни при проглатывании/риск получения химических ожогов**

Этот продукт содержит элементы питания таблеточного типа. НЕ глотать элементы питания! Проглатывание элемента питания может вызвать тяжёлые внутренние ожоги и смерть всего за два часа.

- > НЕ глотать элементы питания, риск получения химических ожогов.
- > Храните как новые, так и использованные элементы питания в недоступном для детей месте. Если батарейный отсек НЕ закрывается должным образом, ПРЕКРАТИТЕ использование изделия и не допускайте к нему детей.
- > Если вы подозреваете, что кто-то проглотил или иным образом ввёл в тело элемент питания, немедленно обратитесь за медицинской помощью.

### **Повреждение здоровья из-за утечки электролита**

- > При утечке электролита избегайте контакта с кожей, глазами и слизистыми оболочками.
- > При контакте с электролитом промойте пострадавшее место большим количеством чистой воды и незамедлительно обратитесь к врачу.

- > НЕ подвергайте элементы питания экстремальным воздействиям. НЕ кладите на горячие поверхности и НЕ подвергайте воздействию прямых солнечных лучей. В противном случае существует опасность вытекания.
- > Элементы питания следует утилизировать надлежащим образом и хранить в недоступном для детей месте. Даже разряженные элементы питания могут стать причиной травмы.

## **2.7 Избегание повреждений изделия**

### **Указания по использованию элементов питания**

- > Элементы питания ЗАПРЕЩАЕТСЯ заряжать, повторно активировать любым другим способом, разбирать или подвергать чрезмерному нагреву (например, на огне).
- > Полюсные клеммы НЕ следует замыкать накоротко.
- > Отработанные элементы питания необходимо сразу же извлекать из пульта дистанционного управления. Иначе они могут вытечь и повредить устройство.
- > НЕ используйте в пульте дистанционного управления старые элементы питания вместе с новыми.
- > ЗАПРЕЩАЕТСЯ сочетать между собой разные типы элементов питания.
- > Очистите элемент питания и контакты перед установкой элемента питания.
- > Элементы питания должны быть вставлены с соблюдением указанной полярности.
- > Извлеките элементы питания, если пульт дистанционного управления НЕ будет использоваться в течение длительного времени.

## **Повреждение или неисправность изделия из-за неправильного использования**

- > НЕ наступайте и не вставайте на изделие.
- > НЕ следует преднамеренно загрязнять, обрызгивать или засорять душевую палочку.

## **Избегайте повреждений сиденья и крышки**

- > ЗАПРЕЩАЕТСЯ сидеть, стоять или опираться на крышку.
- > НЕ снимайте сиденье и крышку.
- > Открывайте и закрывайте крышку с помощью пульта дистанционного управления или приложения.
- > НЕ прерывайте ручную автоматическое открывание и закрывание крышки.
- > НЕ ставьте тяжелые предметы на крышку.

## **Повреждения от замерзания воды.**

- > ЗАПРЕЩАЕТСЯ устанавливать и эксплуатировать изделие в помещениях, где существует риск замерзания. Температура в помещении должна быть не ниже 4 °C (39 °F).

## **Повреждения, вызванные внешними воздействиями**

- > ЗАПРЕЩАЕТСЯ ставить и класть на изделие открытые источники огня: свечи, сигареты и т. п.
- > НЕ подвергайте изделие воздействию воды или прямых солнечных лучей.

### 3 Обзор изделия

#### 3.1 Описание конструкции и принципа работы

##### 3.1.1 Блок сиденья

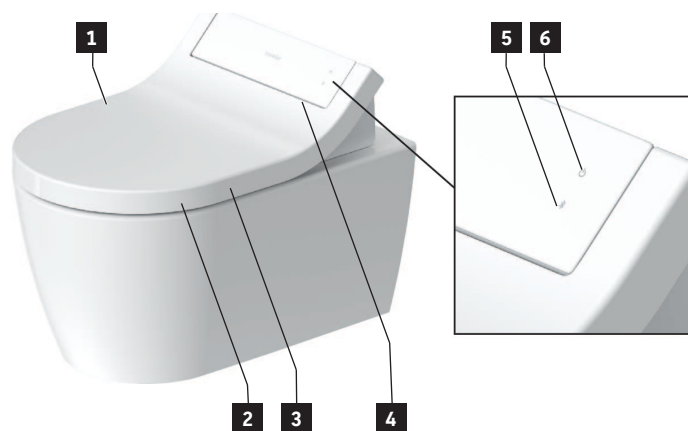

**1** Датчик (открывание крышки без касания)

**2** Датчик сиденья

**3** Подогрев сиденья

**4** Ночник

**5** Кнопка Bluetooth/индикация Bluetooth (светодиод)

**6** Кнопка питания/индикатор состояния (светодиод)

##### 3.1.2 Светодиодная индикация блока сиденья

#### Кнопка питания

Светодиод	Функция
Красный	Режим ожидания
Зеленый	Включено
Оранжевый	Режим экономии электроэнергии
Мигает	Неисправность > Выключите изделие. > Отключите питание. > Закройте запорный вентиль, чтобы перекрыть подачу воды. > Свяжитесь с <a href="mailto:help@duravit.com">help@duravit.com</a> .



## Кнопка Bluetooth

Светодиод	Функция
Синий	Bluetooth доступен или подключен.
«Выкл.»	Bluetooth недоступен.
Мигает	Устройство находится в режиме сопряжения.

### 3.1.3 Область функционирования

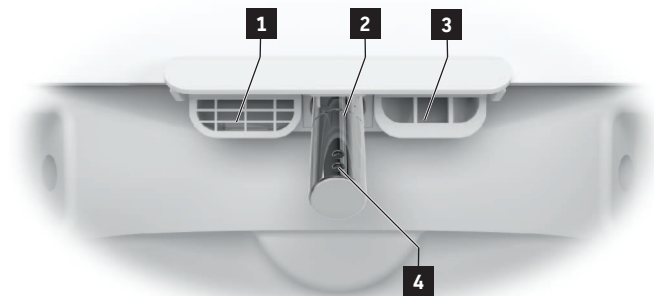

**1** Внутренний перелив

**2** Душевая палочка

**3** Фен с теплым воздухом

**4** Душевая лейка

### 3.1.4 Подключение функции удаления известкового налета/выключатель питания

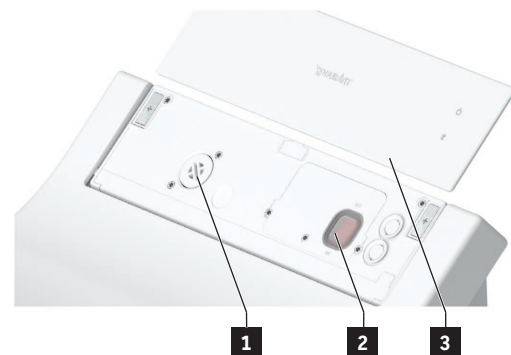

**1** Подключение функции удаления известкового налета

**2** Выключатель питания (основной источник питания)

**3** Магнитная крышка

### 3.2 Заводские установки

Функция	Диапазон настройки	Заводская установка
Открыть/закрыть крышку бесконтактно	вкл./выкл.	выкл.
Комфортный душ	вкл./выкл.	вкл.
Температура фена с теплым воздухом	выкл./низкая/средняя/высокая	средняя
Положение душевого стержня	1, 2, 3, 4, 5	3
Интенсивность струи душа	низкая/средняя/высокая	средняя
Температура воды	выкл./низкая/средняя/высокая	средняя
Подогрев сиденья	вкл./выкл.	вкл.
Режим экономии электроэнергии	вкл./выкл.	выкл.
Ночник	выкл./авто/вкл.	авто
Звуковой сигнал подтверждения	вкл./выкл.	вкл.

## 4 Первый ввод в эксплуатацию

### 4.1 Безопасность

#### ВНИМАНИЕ

##### **Вред для здоровья от загрязнённой, зараженной или стоячей воды**

Использование загрязнённой, зараженной или стоячей воды для душа может вызвать проблемы со здоровьем.

> Если изделие НЕ будет использоваться в течение двух или более недель, слейте воду и выключите изделие (режим отпуска).

### 4.2 Активировать изделие

Изделие должно быть полностью установлено в соответствии с инструкциями по монтажу и подключено к основному источнику питания и водопроводу.

> Убедитесь, что запорный вентиль открыт.

> Включите изделие с помощью кнопки питания/индикатора состояния (светодиодного).

### 4.3 Скачайте приложение



> Выполните поиск „SensoWash“ в Play Store (Android) или в App Store (iOS).

> Скачайте приложение.

### 4.4 Выполните сопряжение приложения

Изделие подключается к приложению через Bluetooth. Изделие и функция Bluetooth должны быть активированы, чтобы установить соединение.

> Включите изделие с помощью кнопки питания/индикатора состояния (светодиодного) на блоке сиденья.

Кнопка начнет мигать.

> Активируйте Bluetooth с помощью кнопки Bluetooth/индикатора Bluetooth (светодиодного) на блоке сиденья.

> Активируйте приложение на мобильном устройстве.

> Следуйте пошаговым инструкциям в приложении.

Приложение подтвердит, когда соединение будет установлено.

## 4.5 Активировать дистанционное управление

### 4.5.1 Дистанционное управление (Lite)

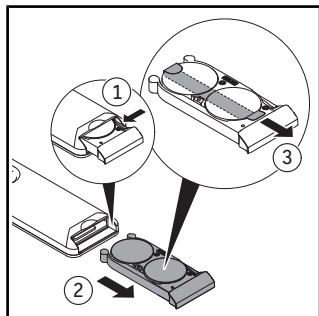

- > Вытяните батарейный отсек.
- > Нажмите на рычажок, чтобы полностью открыть батарейный отсек.

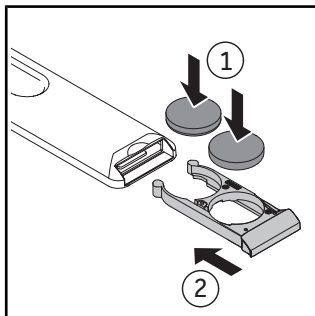

- > Вставьте элементы питания (CR2450).
- > Закройте батарейный отсек.

## 5 Обслуживание

### 5.1 Дистанционное управление/приложение







Изделием можно управлять с помощью пульта дистанционного управления (основные функции) и/или с помощью приложения (расширенный объем). Ряд настроек можно выполнить только через приложение. Функции настроены в соответствии с заводскими настройками.

> Загрузите приложение, чтобы получить доступ ко всем настройкам, доступным для этого изделия.

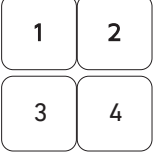

\*Диапазон функций, показанный на рисунках, приведен в иллюстративных целях. Фактическая функциональность может различаться в зависимости от модели.

Символ	Название
	Меню
	Добавить или удалить изделие.
	Активирует <b>душ для ягодич.</b> Если выполнение функции не завершено вручную, оно прекратится автоматически через 2 минуты.
	Активирует <b>душ для дам.</b> Если выполнение функции не завершено вручную, оно прекратится автоматически через 2 минуты.
	Активирует/деактивирует <b>подогрев сиденья.</b>

Символ	Название
	<p>Активирует <b>сушку теплым воздухом</b>.            Функция имеет уровни интенсивности выкл./низкая/средняя/высокая.            Если выполнение функции не завершено вручную, оно прекратится автоматически через 5 минут.            [▶Приложение] Главная – Сушка теплым воздухом – Температура</p>
	<p>Устанавливает <b>температуру воды</b>.            Функция имеет уровни интенсивности выкл./низкая/средняя/высокая.            Настройки отображаются на пульте дистанционного управления (светодиод) и в приложении.            [▶Приложение] Главная – душ для ягодиц/душ для дам</p>
	<p>Устанавливает <b>интенсивность струи душа</b>.            Функция имеет уровни интенсивности низкая/средняя/высокая.            Настройки отображаются на пульте дистанционного управления (светодиод) и в приложении.            [▶Приложение] Главная – душ для ягодиц/душ для дам</p>
	<p>Устанавливает <b>положение душевой палочки</b>.            Функция имеет уровни 1, 2, 3, 4 и 5.            Настройки отображаются на пульте дистанционного управления (светодиод) и в приложении.            [▶Приложение] Главная – душ для ягодиц/душ для дам</p>
	<p>Активирует <b>профиль пользователя</b> (только пульт дистанционного управления).</p>
	<p>Открывает/закрывает <b>крышку</b>.</p>
	<p><b>Останавливает</b> текущую функцию.</p>

**ПОДСКАЗКА** Сиденье имеет датчик. Функции душа и фена можно активировать только тогда, когда пользователь сидит на унитазе.

## 5.2 Открывание и закрывание крышки

### ВНИМАНИЕ

#### Повреждения блока сиденья

Прерывание выполнения функции механического открывания и закрывания крышки вручную может привести к повреждению изделия.

> НЕ прерывайте вручную автоматическое открывание и закрывание крышки.

Крышку можно открывать и закрывать с помощью пульта дистанционного управления или приложения. Изделие также имеет датчик приближения. Крышка открывается и закрывается бесконтактно, как только пользователь подходит или отходит.

## 5.3 Установить профиль пользователя с помощью дистанционного управления

Личные настройки могут храниться в разных профилях пользователей.

> Активировать душ для ягодиц/душ для дам.

> Установите положение распылителя, интенсивность распыления и температуру воды во время работы функции.

Светодиоды на пульте дистанционного управления показывают соответствующую настройку.

> Нажмите на профиль пользователя 1/2/3/4 на 3 секунды, чтобы сохранить профиль.

**ПОДСКАЗКА** Сиденье имеет датчик. Функции душа и фена можно активировать только тогда, когда пользователь сидит на унитазе.

## 5.4 Эффективность использования энергии и воды

В целях минимизации потребления природных ресурсов изделие имеет проточный водонагреватель и функцию автостоп для всех функций душа и фена. Для экономии энергии при ежедневном использовании можно изменить следующие настройки:

### 5.4.1 Режим экономии энергии (подогрев сиденья)

Отключает подогрев сидений на заданный период времени, например, днем, во время работы. После этого подогрев сидений снова включается.

> Активировать режим экономии энергии через приложение. [▶Приложение]  
Меню – Настройки – Сиденье

### 5.4.2 Режим каникул

Если изделие не будет использоваться в течение двух недель или дольше, слейте воду и выключите изделие.

> Закройте запорный вентиль, чтобы перекрыть подачу воды.

- > Активировать режим отпуска через приложение. [▶Приложение] Меню – Уход – Режим отпуска
- > Отключите питание.
- > Необходимо извлечь элементы питания из пульта дистанционного управления.



## **6 Чистка и уход**

### **6.1 Безопасность**

#### **ПРЕДУПРЕЖДЕНИЕ**

##### **Смертельная угроза поражения электротоком**

В блоке сиденья находятся электрические компоненты изделия.

- > Перед очисткой отключите изделие от сети электропитания.
- > НЕ лейте воду на блок сиденья.
- > НЕ допускайте попадания воды в блок сиденья.

#### **ВНИМАНИЕ**

##### **Повреждения изделия из-за неправильной очистки и ухода**

Неподходящие чистящие средства, чистящие принадлежности и чистящие устройства могут повредить поверхность и навсегда изменить ее цвет.

- > Используйте только чистящие средства и чистящие принадлежности, рекомендованные Duravit.
- > Следуйте инструкциям производителя моющего средства по применению.
- > Используйте только устройства для очистки, предназначенные для области применения (НЕ использовать устройства для очистки под высоким давлением или устройства для очистки паром).

#### **ВНИМАНИЕ**

##### **Повреждения изделия из-за аэрозольного тумана**

Брызги чистящего средства могут попадать в мельчайшие отверстия и щели и повреждать поверхность.

- > Наносите аэрозольное чистящее средство на салфетку, а не на само изделие.

#### **ВНИМАНИЕ**

##### **Повреждения изделия из-за длительных интервалов очистки**

Слишком продолжительные интервалы очистки могут приводить к появлению трудноустраняемых загрязнений.

- > При загрязнении поверхности выполняйте очистку регулярно и незамедлительно.

### **6.2 Рекомендации по очистке**

#### **6.2.1 Чистка**

- > Протрите поверхность влажной тряпкой.
- > Удалите стойкие загрязнения с помощью рекомендованного чистящего средства. При этом всегда наносите чистящее средство на тряпку для чистки.
- > Используйте туалетную щетку для чистки унитаза/писсуара.

> Промойте чистой водой, чтобы удалить все остатки чистящего средства.

> Высушите поверхность.

### 6.2.2 Рекомендованные чистящие средства

Чистящее средство		Чистящие принадлежности
Сиденье и крышка	Нейтральное чистящее средство (pH 6 – 8) (например, нейтральное моющее средство)	Тряпка для чистки из хлопка
Крышки и боковые панели		
Душевая палочка/душевая лейка	Нейтральное чистящее средство (pH 6 – 8) (например, нейтральное моющее средство)	– Тряпка для чистки из синтетического волокна – Абразивная губка
Керамика Ежедневная очистка	Нейтральное чистящее средство (pH 6 – 8) (например, нейтральное моющее средство)	– Тряпка для чистки из синтетического волокна – Туалетная щетка
Керамика Известковый налёт	Кислотное чистящее средство (pH < 6) (например, лимонный очиститель)	
Дистанционное управление	Вода	Тряпка для чистки из хлопка

### 6.3 Самоочистка душевой палочки и душевой лейки

Убранная душевая палочка автоматически очищается до и после каждого душа.

> Если изделие НЕ использовалось две недели и более, активируйте дополнительную самоочистку через приложение. [▶ Приложение] Меню – Уход – Самоочистка

## 6.4 Ручной режим очистки душевой палочки и душевой лейки

Ручная очистка возможна только в том случае, если датчик сиденья не активирован.



> Активировать ручной режим очистки через приложение. [► Приложение] Меню – Уход – Ручная очистка

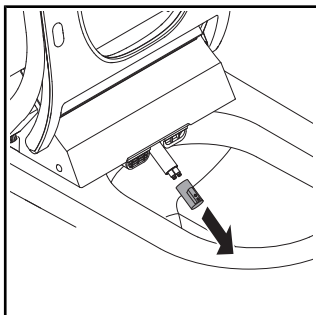

> Чтобы выполнить очистку лейки для душа, необходимо её отсоединить.

**ПОДСКАЗКА** Функцию можно активировать только тогда, когда на унитазе никто не сидит/не активирован датчик сиденья.

## 6.5 Умягчение воды

### ВНИМАНИЕ

#### Нарушение работы или повреждение изделия вследствие образования известкового налета

Известковый налет может образовываться в регионах с жесткой водой. Известковый налет может повлиять на характеристики изделия.

- > Проверьте качество воды в вашем регионе. При жесткости воды  $\geq 14$  °dN (2,5 ммоль/л) Dugavit рекомендует установить смягчитель воды.
- > Регулярно очищайте изделие от известкового налёта. Приложение отправляет автоматическое напоминание.
- > Настройте параметры удаления известкового налёта в соответствии с жесткостью воды в вашем регионе.  
[► Приложение] Меню – Уход – Удаление известкового налёта

> Используйте только фирменные водоумягчающие средства от компании Duravit средства, одобренные компанией Duravit.

<b>Жесткость воды</b>		<b>Цикл умягчения воды</b>
мягкая	< 8,4 °dH (1,5 ммоль/л)	раз в полгода
средняя	8,4 – 14 °dH (1,5 – 2,5 ммоль/л)	раз в полгода
жесткая	> 14 °dH (2,5 ммоль/л)	ежеквартально

Процесс удаления известкового налёта можно активировать через приложение.

> Следуйте инструкциям в приложении.

## 7 Помощь в случае возникновения проблемы

### 7.1 Общие сведения

Порядок действий в случае неисправности:

- > Выключите изделие.и снова включите его.
- > Следуйте приведенным ниже инструкциям.
- > Если изделие по-прежнему не работает должным образом, свяжитесь с нами по адресу [help@duravit.com](mailto:help@duravit.com).
- > Подготовьте номер артикула и серийный номер. Номер артикула указан на этикетке продукта на обратной стороне руководства пользователя и в приложении [►Приложение] Меню - Инструкция к устройству - Управление устройством - Информация об устройстве

### 7.2 Устранение неисправностей

Проблема	Возможная причина	Решение
<b>Светодиодная индикация (блок сиденья)</b>		
Светодиодный индикатор мигает (красный, зеленый, оранжевый) или звучит звуковой сигнал.	Неисправность	<ul style="list-style-type: none"><li>&gt; Выключите изделие.</li><li>&gt; Отключите питание.</li><li>&gt; Закройте запорный вентиль, чтобы перекрыть подачу воды.</li><li>&gt; Свяжитесь с <a href="mailto:help@duravit.com">help@duravit.com</a>.</li></ul>
<b>Общие проблемы</b>		
Изделие не работает.	Изделие выключено (кнопка питания/индикатор состояния не горят).	<ul style="list-style-type: none"><li>&gt; Включите изделие.</li></ul>
	Изделие находится в режиме ожидания (кнопка питания/индикатор состояния светится красным).	<ul style="list-style-type: none"><li>&gt; Активировать изделие.</li></ul>
Выступает вода.	Утечка	<ul style="list-style-type: none"><li>&gt; Выключите изделие.</li><li>&gt; Отключите питание.</li></ul>

Проблема	Возможная причина	Решение
		<ul style="list-style-type: none"> <li>&gt; Закройте запорный вентиль, чтобы перекрыть подачу воды.</li> <li>&gt; Свяжитесь с <a href="mailto:help@duravit.com">help@duravit.com</a>.</li> </ul>
<b>Дистанционное управление</b>		
Пульт дистанционного управления не реагирует.	Элементы питания почти разряжены (светодиодный индикатор мигает белым цветом).	> Замените элементы питания.
	Пульт дистанционного управления не сопряжён с изделием (светодиодный индикатор мигает красным).	> Свяжитесь с <a href="mailto:help@duravit.com">help@duravit.com</a> .
	Элементы питания не вставлены.	> Вставьте элементы питания.
	Пульт дистанционного управления неисправен.	> Свяжитесь с <a href="mailto:help@duravit.com">help@duravit.com</a> .
<b>Функции душа</b>		
Переключение между душем для ягодиц и душем для дам происходит медленно.	Душевая палочка убирается между функциями. Переключение занимает около 12 с.	
Интенсивность струи душа слишком слабая.	Интенсивность струи душа настроена на «низкую».	> Увеличьте интенсивность струи душа. [►Приложение] Главная – душ для ягодиц/душ для дам
	Водопроводная труба перегнута или сдавлена.	> Свяжитесь с <a href="mailto:help@duravit.com">help@duravit.com</a> .
Интенсивность струи душа нестабильна.	Забит фильтр для воды.	> Свяжитесь с <a href="mailto:help@duravit.com">help@duravit.com</a> .

<b>Проблема</b>	<b>Возможная причина</b>	<b>Решение</b>
Температура воды слишком высокая/низкая.	Температура неправильно отрегулирована.	> Отрегулируйте температуру. [► Приложение] Главная – душ для ягодиц/душ для дам
Душ для ягодиц/душ для дам останавливается автоматически.	Выполнение функции автоматически останавливается через 2 мин.	> Отрегулируйте температуру. [► Приложение] Главная – душ для ягодиц/душ для дам
	Датчик сиденья утратил контакт.	> Необходимо повторно сесть на сиденье. > Активируйте функцию.
Душ для ягодиц/душ для дам не работает.	Забита душевая лейка.	> Выполните очистку душевой лейки. [► Приложение] Главная – душ для ягодиц/душ для дам
	Датчик сиденья утратил контакт.	> Необходимо повторно сесть на сиденье. > Активируйте функцию.
<b>Подогрев сиденья</b>		
Подогрев сиденья не работает.	Функция деактивирована.	> Активируйте функцию. [► Приложение] Настройки – Сиденье
Температура сиденья слишком высокая/низкая.	Температура неправильно отрегулирована.	> Отрегулируйте температуру. [► Приложение] Настройки – Сиденье
Температура сиденья слишком низкая.	Изделие находится в режиме энергосбережения (светодиодный индикатор светится оранжевым).	> Деактивируйте режим энергосбережения. [► Приложение] Настройки – Сиденье

Проблема	Возможная причина	Решение
	Изделие автоматически активирует режим энергосбережения, если все функции были неактивны более 48 часов.	> Выберите любую функцию для повторной активации изделия.
<b>Фен с теплым воздухом</b>		
Температура сиденья слишком высокая/низкая.	Температура неправильно отрегулирована.	> Отрегулируйте температуру. [▶Приложение] Главная – Сушка теплым воздухом
Сушка теплым воздухом останавливается автоматически	Выполнение функции автоматически останавливается через 5 мин.	
	Датчик сиденья утратил контакт.	> Необходимо повторно сесть на сиденье. > Активируйте функцию.
<b>Ночник</b>		
Ночник не работает.	Функция деактивирована.	> Активируйте ночник или автоматический режим. [▶Приложение] Настройки – Свет и звук
	Автоматический режим активирован. Функция автоматически выключает ночник при ярком внешнем освещении.	
Ночник горит постоянно.	Функция активирована.	> Деактивируйте ночник или активируйте автоматический режим. [▶Приложение] Настройки – Свет и звук



Проблема	Возможная причина	Решение
	Автоматический режим активирован. Функция автоматически включает ночник при недостаточно ярком внешнем освещении.	
<b>Ручная чистка</b>		
Душевая палочка убирается автоматически	Выполнение функции автоматически останавливается через 2 мин.	> Активируйте функцию. [►Приложение] Уход – Ручная очистка
<b>Автоматическая самоочистка</b>		
Вода капает из втянутой душевой палочки.	Убранная душевая палочка автоматически очищается до и после каждого душа.	
<b>Крышка</b>		
Крышка не открывается автоматически.	Изделие не обнаружило приближающегося пользователя.	> Снова подойдите к изделию (расстояние примерно 1 м).
	Функция неисправна.	> Свяжитесь с <a href="mailto:help@duravit.com">help@duravit.com</a> .
	Функция не активирована.	> Активируйте функцию. [►Приложение] Настройки – Крышка
Крышка не закрывается сразу.	После того, как пользователь удалился, крышка автоматически закрывается через 90 с.	
<b>Приложение</b>		
Приложение не работает.	Отсутствует сопряжение приложения и изделия.	> Выполните сопряжение изделия с приложением. > Убедитесь, что сопряжение выполнено успешно.

## 8 Утилизация

### 8.1 Упаковка

Дети не должны играть с пластиковыми пакетами или упаковочными материалами, так как существует опасность травмирования или удушья. Храните такие материалы в безопасном месте или утилизируйте их экологически безопасным способом. По возможности сохраняйте упаковку до истечения гарантийного срока.

### 8.2 WEEE



Символ с перечеркнутым мусорным контейнером обозначает отдельную утилизацию в качестве отработанного электрического и электронного оборудования (WEEE). В старом электрическом и электронном оборудовании могут содержаться опасные вещества. Не выбрасывайте данное устройство в контейнер с остаточными отходами. Отнесите использованное изделие в специальный пункт сбора использованного электрического и электронного оборудования (WEEE). Таким образом вы помогаете сохранить сырьевые ресурсы и защитить окружающую среду. Дополнительную информацию Вы можете получить у Вашего дистрибьютора или у соответствующей службы. И использованные аккумуляторные батареи следует утилизировать соответствующим образом. Для этой цели в местах продажи аккумуляторных батарей и в коммунальных пунктах по сбору отходов установлены контейнеры с соответствующей маркировкой для утилизации аккумуляторных батарей и элементов питания.

## 9 Технические характеристики

<b>Общие сведения</b>	
Номер артикула	#613000 01 2 00 4300 #613200 01 2 00 4300
Вес нетто	4,5 кг (10 фунтов)
Размеры	
#613000 01 2 00 4300	520 x 365 x 140 мм (20½ " x 14¾ " x 5½ ")
#613200 01 2 00 4300	520 x 375 x 140 мм (20½ " x 14¾ " x 5½ ")
Номинальное напряжение	220 – 240 В
Частота	50 – 60 Гц
Номинальная мощность	1080 Вт
Режим ожидания	< 0,5 Вт
Давление воды на входе	0,07 – 0,75 МПа / 0,7 – 7,5 bar (10 – 109 бар)
Степень защиты	IPX4 Защита от брызг воды со всех сторон
Интегрированное устройство защиты	EN1717 – тип АВ

<b>Мощность нагрева</b>	
Проточный нагреватель	1480 Вт
Подогрев сиденья	50 Вт
Фен с теплым воздухом	280 Вт

<b>Температурный диапазон</b>	
Рабочая температура	4 – 40 °C (39 – 104 °F)
Температура воды	33 – 42 °C (92 – 106 °F)
Температура сиденья	30 – 40 °C (86 – 104 °F)
Температура фена с теплым воздухом	35 – 55 °C (95 – 131 °F)

<b>Потребление воды</b>	
Режим душа	0,35 – 0,7 л/мин (0,09 – 0,18 галл./мин)

<b>BLE (Bluetooth Low Energy)</b>	
Макс. уровень мощности	< 10 дБм

### **Декларация о соответствии требованиям, предъявляемым к радиооборудованию**

Встроенный модуль bluetooth и микроволновой модуль соответствуют основополагающим требованиям и прочим относящимся к ним положениям Директивы ЕС о радиооборудовании 2014/53/ЕС.

- Диапазоны рабочей частоты Bluetooth с низким энергопотреблением: 2,402 – 2,480 ГГц; максимальная мощность радиочастоты, излучаемая в частотных диапазонах, в которых работает радиооборудование, менее 2 мВт.
- Диапазоны рабочих микроволновых частот: 24,05 – 24,25 ГГц; максимальная мощность радиочастоты, излучаемая в частотных диапазонах, в которых работает оборудование радиосвязи, менее 16 мВт.

### **Гарантия**

Положения гарантии можно найти в общих положениях и условиях (GTC) по адресу <https://pro.duravit.com/gtc>.

## Obsah

1	K tomuto dokumentu	171
2	Bezpečnost	172
2.1	Účel dokumentu	172
2.2	Použití v souladu se stanovením výrobce	172
2.3	Požadavky na uživatele	172
2.4	Bezpečnost při používání elektřiny	172
2.5	Hygiena	174
2.6	Upozornění pro použití baterií	174
2.7	Vyhňte se škodám způsobeným produktem	175
3	Přehled produktu	177
3.1	Popis instalace a funkce	177
3.1.1	Jednotka sedátka	177
3.1.2	Kontrolka sedací jednotky	177
3.1.3	Rozsah funkcí	178
3.1.4	Připojení odvápnovací funkce/síťový spínač	178
3.2	Tovární nastavení	179
4	První zprovoznění	180
4.1	Bezpečnost	180
4.2	Aktivace produktu	180
4.3	Stáhnutí aplikace	180
4.4	Napojení aplikace	180
4.5	Aktivace dálkového ovládání	181
4.5.1	Dálkové ovládání (Lite)	181
5	Obsluha	182
5.1	Dálkové ovládání/aplikace	182
5.2	Otevření a zavření víka	184
5.3	Nastavení uživatelského profilu dálkovým ovládáním	184
5.4	Spotřeba energie a vody	184
5.4.1	Režim úspory energie (vyhřívání sedátka)	184
5.4.2	Režim dovolené	184

6	Čištění a ošetřování	185
6.1	Bezpečnost	185
6.2	Doporučení k čištění	185
6.2.1	Čištění	185
6.2.2	Doporučené čisticí prostředky	186
6.3	Samočištění sprchové trysky a hlavice	186
6.4	Ruční čisticí režim sprchovací trysky a hlavice	186
6.5	Odvápnění	187
7	Pomoc v případě problému	188
7.1	Obecný postup	188
7.2	Odstranění chyby	188
8	Likvidace	193
8.1	Zabalení	193
8.2	WEEE	193
9	Technické údaje	194

## **1 K tomuto dokumentu**

Všechny dokumenty k tomuto produktu a další informace jsou k dispozici online:

- > Krátký návod vyvolejte v aplikaci. [▶Aplikace] Menu – Průvodce k zařízení – Krátký návod
- > Online dokumenty vyvolávejte na [qr.duravit.com](http://qr.duravit.com) nebo [www.duravit.com](http://www.duravit.com).

## **2 Bezpečnost**

### **2.1 Účel dokumentu**

Návod je součástí výrobku Duravit. NEDODRŽENÍ návodu může vést ke zranění osob, poškození produktu a/nebo poškození majetku.

> Čtěte návod a řiďte se jím.

> Tento dokument uschovejte a předejte jej dalším uživatelům.

Technická zlepšení a optické změny zobrazených výrobků vyhrazeny.

### **2.2 Použití v souladu se stanovením výrobce**

SensoWash® je bidet s rozprašovacím zařízením k mytí pozadí a intimních partií a dalšími komfortními funkcemi. Produkt se smí používat jen v interiéru. Duravit nenese za použití přesahující určení nebo jiné použití ŽÁDNOU odpovědnost.

### **2.3 Požadavky na uživatele**

Tento produkt mohou používat děti od 8 let stejně jako osoby s omezením fyzických, sensorických nebo duševních schopností nebo nedostatečnými zkušenostmi anebo znalostmi, jsou-li takoví uživatelé pod dozorem nebo jestliže absolvovali ohledně bezpečného používání produktu zaškolení a chápou s ním spojená nebezpečí.

> Děti si s produktem NESMÍ hrát.

> Čištění a údržbu NESMÍ provádět děti bez dozoru.

### **2.4 Bezpečnost při používání elektřiny**

#### **Ohrožení života elektrickým proudem**

Kontakt s elektřinou může způsobit smrtelný úraz elektrickým proudem.

#### **Všeobecná preventivní opatření**

> Výrobek musí být řádně uzemněný. Ovládejte produkt, jen když je řádně uzemněný. Dbejte na návod k montáži.



- > Produkt nemá vlastní ochranný spínač chybového proudu, musí se instalovat do obvodu, ve kterém je takový ochranný spínač nainstalovaný.
- > Zařízení k elektrickému odpojení musí být napevno instalovaná v zapojení a musí odpovídat všeobecně platným předpisům. Navíc musí vykazovat oddělení kontaktů na všech pólech, jak odpovídá kategorii přepětí III.

### **Dbejte, aby síťový kabel nevykazoval žádné poškození**

Poškodí-li se síťový připojovací kabel tohoto výrobku, musí jej vyměnit výrobce nebo jeho zákaznický servis či podobně kvalifikovaná osoba, aby se zabránilo ohrožení osob.

- > Dbejte na to, aby NEDOŠLO k poškození síťového kabelu.
- > Síťový kabel se NESMÍ přiskřípnout ani rozmáčknout.
- > Chraňte síťový kabel před horkými povrchy a ostrými hranami.

### **Poškozený produkt NEPOUŽÍVEJTE**

NEPOUŽÍVEJTE produkt, jestliže řádně nefunguje nebo je poškozený.

- > Vypněte produkt.
- > Odpojte jej od napájení proudem.
- > Zavřete zavírací ventil k přerušení zásobení vodou.
- > Kontaktujte [help@duravit.com](mailto:help@duravit.com).
- > Sedací plochu NEPOŠKOĎTE. Je-li povrch poškozený, kontaktujte zákaznický servis.

### **NEOPRAVUJTE produkt sami**

Opravy smí provádět jen odborník s patřičným vzděláním, znalostmi a kvalifikací.

- > Neprovádějte na produktu ŽÁDNÉ změny, manipulace, přídavné instalace ani pokusy o opravu.
- > Používejte jen příslušenství doporučené firmou Duravit.

## **Zabránění kondenzaci**

- > NEINSTALUJTE produkt v nadměrně vlhkém prostředí. Zajistěte dostatečné větrání, aby se zabránilo kondenzaci v elektrických komponentách.
- > Pokud produkt přenesete z chladného do teplého místa, nechejte jej nejprve několik hodin vypnutý, aby se zabránilo možné kondenzaci.

## **2.5 Hygiena**

### **Poškození zdraví vlivem znečištěné nebo dlouho stojící vody**

Používání znečištěné nebo dlouho stojící vody ke sprchování může způsobit zdravotní problémy.

- > Do výrobku přivádějte pitnou vodu z hlavního vodovodního rozvodu.
- > NEPŘIPOJUJTE odpadní vodu, šedou vodu, užitkovou vodu, mořskou vodu nebo jinou neupravenou nebo jen mírně upravenou vodu.
- > Používejte pouze dodané přírodní hadice vody, znovu NEPOUŽÍVEJTE staré hadice.
- > Nebude-li se produkt dva týdny či déle používat, vypusťte a vypněte jej (prázdninový režim).

## **2.6 Upozornění pro použití baterií**

V dálkovém ovládní se nacházejí baterie.

### **Ohrožení života v případě polknutí/nebezpečí poleptání**

Tento produkt obsahuje knoflíkové baterie. Baterie se NESMÍ spolknout! Spolknutí baterie může vést během pouhých dvou hodin k těžkým vnitřním popáleninám a k smrti.

- > Baterie se NESMÍ spolknout, nebezpečí poleptání.

- > Jak nové, tak použité baterie udržujte v bezpečné vzdálenosti od dětí. NENÍ-li přihrádka pro baterie správně uzavřena, NELZE produkt dále používat a je třeba zejména děti udržet v bezpečné vzdálenosti.
- > Při podezření na polknutí baterie či jiný způsob jejího zavedení do těla obratem vyhledejte lékaře.

### **Ohrožení zdraví vyteklou kyselinou z baterie**

- > Vyteče-li z baterií kyselina, chraňte pokožku, oči a sliznice před kontaktem s ní.
- > V případě kontaktu s kyselinou opláchněte postižená místa velkým množstvím čisté vody a obratem vyhledejte lékaře.
- > Nevystavujte baterie ŽÁDNÝM extrémním podmínkám: NEODKLÁDEJTE je na horké povrchy a NEVYSTAVUJTE je přímému slunečnímu záření. Jinak hrozí zvýšené nebezpečí, že baterie vytečou.
- > Baterie je třeba řádně zlikvidovat a udržovat v bezpečné vzdálenosti od dětí. I vybité baterie mohou způsobit zranění.

## **2.7 Vyhněte se škodám způsobeným produktem**

### **Upozornění pro použití baterií**

- > Baterie se NESMÍ dobíjet, reaktivovat jinými prostředky, rozebírat ani vystavovat velkému žáru (např. ohni).
- > Pólové svorky se NESMÍ zkratovat.
- > Vybité baterie vždy ihned vyjměte z dálkového ovládání. Mohou vytéct a způsobit škody.
- > Nevkládejte do dálkového ovládání společně nové a staré baterie.
- > Různé druhy baterií se NESMÍ vzájemně kombinovat.
- > Baterie a kontakty před vložením baterie očistěte.
- > Baterie se musí podle označení vložit se správným umístěním pólů.

> Vyjměte baterie, NEBUDE-li se dálkové ovládání delší dobu používat.

### **Poškození produktu nebo chybné funkce způsobené neodborným použitím**

> NESTOUPEJTE si na produkt a nevylézejte na něj.

> Sprchovací tryska se NESMÍ svévolně špinit, namáčet ani ucpávat.

### **Vyhňte se poškození sedátka a víka**

> Na víko NESEDEJTE ani NESTOUPEJTE a neopírejte se o něj.

> NEODSTRAŇUJTE sedátko ani víko.

> Otvírejte a zavírejte víko dálkovým ovládáním nebo aplikací.

> Automatické otevírání a zavírání víka NEPŘERUŠUJTE rukou.

> NESTAVTE na víko těžké předměty.

### **Poškození zamrzající vodou**

> NEINSTALUJTE a NEPROVOZUJTE produkt v místnostech, kde hrozí nebezpečí mrazu. Pokojová teplota by měla činit minimálně 4 °C (39 °F).

### **Škody způsobené vnějšími vlivy**

> Nepokládejte na produkt ŽÁDNÉ otevřené zdroje ohně, svíčky, cigarety apod.

> NEVYSTAVUJTE produkt přímému působení vody nebo přímému slunečnímu záření.

### 3 Přehled produktu

#### 3.1 Popis instalace a funkce

##### 3.1.1 Jednotka sedátka

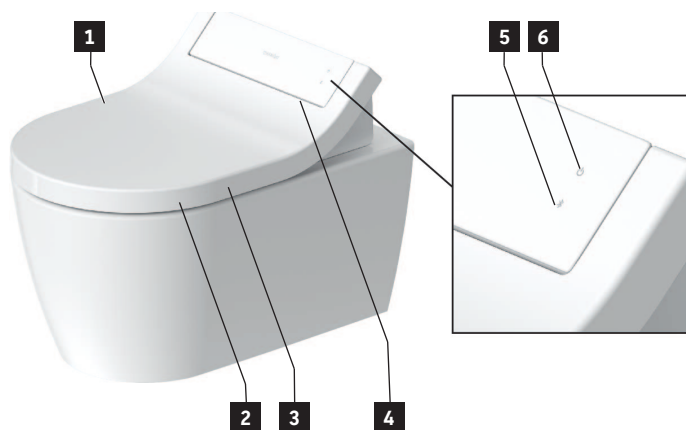

**1** Senzor (bezdotykové otevírání víka)

**2** Senzor sedátka

**3** Vyhřívání sedátka

**4** Noční světlo

**5** Tlačítko/ukazatel Bluetooth (LED)

**6** Síťový spínač/stavový ukazatel (LED)

##### 3.1.2 Kontrolka sedací jednotky

#### Síťový spínač

LED	Funkce
Červená	Pohotovostní režim
Zelená	Zapnuto
Oranžová	Energeticky úsporný režim
Blikání	Chybná funkce > Vypněte produkt. > Odpojte jej od napájení proudem. > Zavřete zavírací ventil k přerušení zásobení vodou. > Kontaktujte <a href="mailto:help@duravit.com">help@duravit.com</a> .

## Tlačítko Bluetooth

LED	Funkce
Modrá	Bluetooth k dispozici nebo spojeno.
Vypn	Bluetooth není k dispozici.
Blikání	Přístroj je v napojovacím režimu.

### 3.1.3 Rozsah funkcí

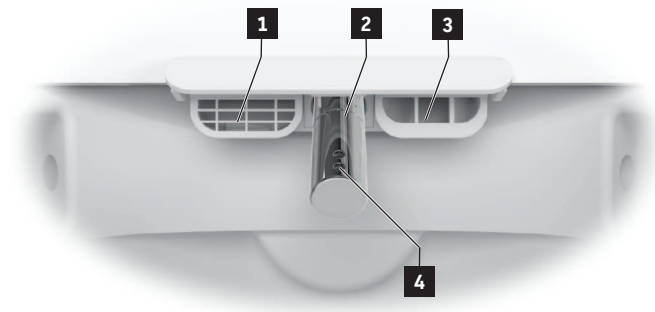

**1** Vnitřní přepad

**2** Sprchovací tryska

**3** Fén s teplým vzduchem

**4** Sprchová hlavice

### 3.1.4 Připojení odvápnovací funkce/síťový spínač

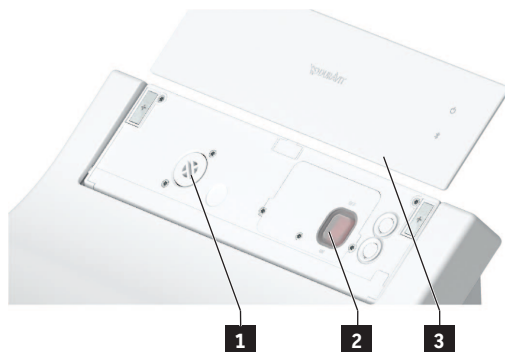

**1** Připojení odvápnovací funkce

**2** Síťový spínač (hlavní zásobení proudem)

**3** Magnetický kryt

## 3.2 Tovární nastavení

<b>Funkce</b>	<b>Rozsah nastavení</b>	<b>Výrobní nastavení</b>
Otevření/zavření víka bezdotykově	Zap/vyp	Vyp
Komfortní sprcha	Zap/vyp	Zap
Teplota fénu s teplým vzduchem	Vyp/nízká/střední/vysoká	Střední
Polohování sprchové trysky	1, 2, 3, 4, 5	3
Intenzita proudu sprchy	Nízká/střední/vysoká	Střední
Teplota vody	Vyp/nízká/střední/vysoká	Střední
Vyhřívání sedátka	Zap/vyp	Zap
Energeticky úsporný režim	Zap/vyp	Vyp
Noční světlo	Vyp/auto/zap	Automatika
Potvrzovací signál	Zap/vyp	Zap

## 4 První zprovoznění

### 4.1 Bezpečnost

#### UPOZORNĚNÍ

##### **Poškození zdraví vlivem znečištěné nebo dlouho stojící vody**

Používání znečištěné nebo dlouho stojící vody ke sprchování může způsobit zdravotní problémy.

> Nebude-li se produkt dva týdny či déle používat, vypusťte a vypněte jej (prázdninový režim).

### 4.2 Aktivace produktu

Produkt se musí kompletně nainstalovat podle montážního návodu a připojit na hlavní napájení proudem a vodovodní přípojku.

> Zajistěte otevření zavíracího ventilu.

> Zapněte produkt síťovým spínačem/stavovým ukazatelem (LED).

### 4.3 Stáhnutí aplikace



> V Play Store (Android) nebo v App Store (iOS) hledejte "SensoWash".

> Stáhněte si aplikaci.

### 4.4 Napojení aplikace

Produkt se s aplikací spojí pomocí Bluetooth. Produkt a funkce Bluetooth musí být aktivované, aby se mohlo navázat spojení.

> Aktivujte produkt síťovým spínačem/stavovým ukazatelem (LED) na sedací jednotce. Tlačítko začíná blikat.

> Aktivujte Bluetooth přes tlačítko/ukazatel Bluetooth (LED) na sedací jednotce.

> Aktivujte aplikaci na mobilním koncovém přístroji.

> Postupujte krok za krokem podle pokynů v aplikaci.

Aplikace potvrdí navázání spojení.



## 4.5 Aktivace dálkového ovládání

### 4.5.1 Dálkové ovládání (Lite)

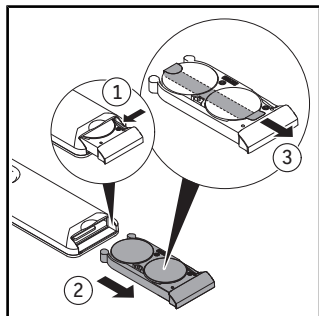

- > Otevřete zásuvku na baterie.
- > Stiskněte páčku, aby se dala zásuvka na baterie kompletně otevřít.

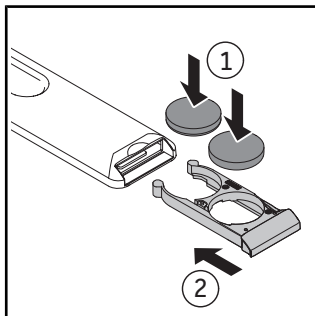

- > Vložte baterie (CR2450).
- > Zavřete přihrádku na baterie.

## 5 Obsluha





### 5.1 Dálkové ovládání/aplikace







Produkt se dá řídit dálkovým ovládáním (základní funkce) anebo pomocí aplikace (rozšířený rozsah). Řada nastavení se dá provést výhradně pomocí aplikace. Funkce jsou nakonfigurované podle továrních nastavení.

> Stáhněte si aplikaci, abyste mohli provádět veškerá nastavení, která jsou u tohoto produktu k dispozici.

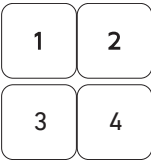

\*Rozsah funkcí znázorněný na obrázcích slouží jen jako ilustrace. Skutečný rozsah funkcí se může lišit podle modelu.

Symbol	Název
	Menu
	Přidejte nebo odstraňte produkt.
	Aktivuje <b>sedací sprchu</b> . Není-li funkce ukončena, ukončí se po 2 minutách automaticky.
	Aktivuje <b>dámskou sprchu</b> . Není-li funkce ukončena, ukončí se po 2 minutách automaticky.
	Aktivuje/deaktivuje <b>vyhřívání sedátka</b> .

Symbol	Název
	Aktivuje <b>teplovzdušný fén</b> . Funkce má následující stupně intenzity: vypn./nízká/střední/vysoká. Není-li funkce ukončena, ukončí se po 5 minutách automaticky. [▶Aplikace] Home – Teplovzdušný fén – Teplota
	Nastaví <b>teplotu vody</b> . Funkce má následující stupně intenzity: vypn./nízká/střední/vysoká. Nastavení se ukazují na dálkovém ovládní (LED) a v aplikaci. [▶Aplikace] Home – sedací/dámská sprcha
	Nastaví <b>intenzitu proudu sprchy</b> . Funkce má následující stupně intenzity: nízká/střední/vysoká. Nastavení se ukazují na dálkovém ovládní (LED) a v aplikaci. [▶Aplikace] Home – sedací/dámská sprcha
	Nastaví <b>polohu sprchové trysky</b> . Funkce má stupně 1, 2, 3, 4 a 5. Nastavení se ukazují na dálkovém ovládní (LED) a v aplikaci. [▶Aplikace] Home – sedací/dámská sprcha
	Aktivuje <b>uživatelský profil</b> (jen dálkové ovládní).
	Otevře/zavře <b>víko</b> .
	<b>Zastaví</b> probíhající funkci.

**TIP** Sedátko je vybavené senzorem. Sprchovací a fénovací funkci lze aktivovat jen tehdy, sedí-li na WC uživatel.

## 5.2 Otevření a zavření víka

### OZNÁMENÍ

#### Poškození sedací jednotky

Přerušování probíhající funkce k mechanickému otevření a zavření víka může vést k poškození produktu.

> Mechanické otevírání a zavírání víka NEPŘERUŠUJTE rukou.

Víko se dá otevřít a zavřít dálkovým ovládním nebo aplikací. Produkt má navíc přibližovací senzor. Víko se otevírá a zavírá bezdotykově, jakmile se uživatel přiblíží nebo vzdálí.

## 5.3 Nastavení uživatelského profilu dálkovým ovládním

Osobní preference lze uložit v různých uživatelských profilech.

> Aktivace sedací/dámské sprchy.

> Zatímco funkce běží, nastavte polohu sprchové trubky, intenzitu proudu vody a její teplotu.

Kontrolky LED na dálkovém ovládním ukazují příslušné nastavení.

> Po dobu 3 s stiskněte na uživatelském profilu 1/2/3/4, abyste profil uložili.

**TIP** Sedátko je vybavené senzorem. Sprchovací a fénovací funkci lze aktivovat jen tehdy, sedí-li na WC uživatel.

## 5.4 Spotřeba energie a vody

K minimalizaci spotřeby přírodních zdrojů je produkt vybavený průtokovým ohříváčem a automatickou zastavovací funkcí pro všechny sprchovací a fénovací funkce. K úspoře vody při denním používání lze upravit následující nastavení:

### 5.4.1 Režim úspory energie (vyhřívání sedátka)

Deaktivuje vyhřívání sedátka na určenou dobu, např. přes den, během pracovní doby. Poté se vyhřívání sedátka opět aktivuje.

> Aktivujte režim úspory energie pomocí aplikace. [▶Aplikace] Menu – Nastavení – Sedátko

### 5.4.2 Režim dovolené

Nebude-li se produkt dva týdny či déle používat, vypusťte a vypněte jej.

> Zavřete zavírací ventil k přerušování zásobení vodou.

> Aktivujte prázdninový režim pomocí aplikace. [▶Aplikace] Menu – Ošetřování – Prázdninový režim

> Odpojte jej od napájení proudem.

> Baterie vyjměte z dálkového ovládním.

## 6 Čištění a ošetřování

### 6.1 Bezpečnost

#### **VAROVÁNÍ**

##### **Ohrožení života elektrickým proudem**

V sedací jednotce se nacházejí elektrické komponenty produktu.

- > Odpojte produkt před čištěním od sítě pomocí síťového spínače.
- > **NELIJTE** na sedací jednotku vodu.
- > **NENEČEJTE** do sedací jednotky vniknout vodu.

#### **OZNÁMENÍ**

##### **Poškození produktu chybným čištěním a ošetřováním**

Chybné čisticí prostředky, čisticí pomůcky a přístroje mohou povrch poškodit a trvale zabarvit.

- > Používejte jen čisticí prostředky a pomůcky doporučené firmou Duravit.
- > Dodržujte návod k použití výrobce čisticího prostředku.
- > Používejte jen čisticí přístroje určené pro danou oblast aplikace (**ŽÁDNÉ** vysokotlaké čisticí přístroje ani parní čističe).

#### **OZNÁMENÍ**

##### **Poškození produktu vodní mlhou**

Rozprašovaná mlha může vniknout do nejmenších otvorů a poškodit povrch.

- > Rozprašovací čisticí prostředek nastříkejte na hadřík a ne přímo na produkt.

#### **OZNÁMENÍ**

##### **Poškození produktu dlouhými intervaly čištění**

Příliš dlouhé intervaly čištění mohou vést k odolnému znečištění.

- > Povrch čistěte pravidelně a ihned, jakmile je znečištěný.

### 6.2 Doporučení k čištění

#### 6.2.1 Čištění

- > Povrch čistěte vlhkým čisticím hadříkem.
- > Silnější znečištění odstraňte doporučeným čisticím prostředkem. Čisticí prostředek přitom dávejte vždy na čisticí hadřík.
- > K čištění WC/urinálu používejte kartáč na WC.
- > Poté opláchněte čistou vodou, abyste odstranili zbytky čisticího prostředku.
- > Povrch osušte.

## 6.2.2 Doporučené čisticí prostředky

	Čisticí prostředky	Čisticí pomůcky
Sedátko a víko	Neutrální čisticí prostředek (pH 6 – 8) (např. neutrální čistič)	Bavlněný čisticí hadřík
Kryt		
Sprchová tryska/hlavice	Neutrální čisticí prostředek (pH 6 – 8) (např. neutrální čistič)	<ul style="list-style-type: none"> <li>– Čisticí hadřík ze syntetických vláken</li> <li>– Brusná houba</li> </ul>
Keramika Denní čištění	Neutrální čisticí prostředek (pH 6 – 8) (např. neutrální čistič)	<ul style="list-style-type: none"> <li>– Čisticí hadřík ze syntetických vláken</li> <li>– Štětka na WC</li> </ul>
Keramika Vodní kámen		
Dálkové ovládání	Voda	Bavlněný čisticí hadřík

### 6.3 Samočištění sprchové trysky a hlavice

Před a po každém sprchování se zajatá sprchová tryska automaticky čistí.

> Jestliže se produkt dva týdny či déle nepoužívá, aktivujte přídatné samočištění pomocí aplikace. [▶Aplikace] Menu – Ošetřování – Samočištění

### 6.4 Ruční čisticí režim sprchovací trysky a hlavice

Ruční čištění je možné jen tehdy, není-li aktivovaný senzor sedátka.

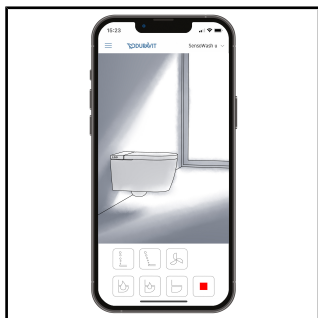

> Aktivujte ruční čisticí režim pomocí aplikace. [▶Aplikace] Menu – Ošetřování – Ruční čištění

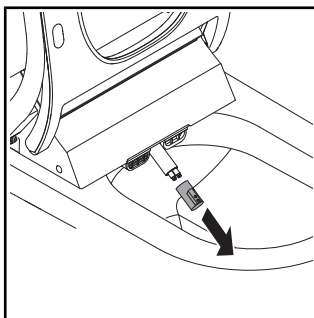

> Stáhněte sprchovou hlavici kvůli čištění.

TIP Funkce se dá aktivovat jen tehdy, nesedí-li nikdo na WC/není-li senzor sedátka aktivovaný.

## 6.5 Odvápňení

### OZNÁMENÍ

#### Omezení funkce nebo poškození výrobku vápenatými usazeninami

V oblastech s tvrdou vodou se může tvořit vodní kámen. Vodní kámen může negativně ovlivnit výkon produktu.

- > Zkontrolujte kvalitu vody v regionu. Při tvrdosti vody  $\geq 14$  °dH (2,5 mmol/l) Duravit doporučuje instalaci zařízení na změkčování vody.
- > Produkt pravidelně odvápnějte. Aplikace vyše automatické připomenutí.
- > Nastavení odvápnění nakonfigurujte podle regionální tvrdosti vody.  
[►Aplikace] Menu – Ošetřování – Odvápnění

> Používejte jen originální odvápnovací prostředky od firmy Duravit nebo schválené firmou Duravit.

Tvrdost vody		Cyklus odvápnění
Měkká voda	< 8,4 °dH (1,5 mmol/l)	Každý půlrok
Střední	8,4 – 14 °dH (1,5 – 2,5 mmol/l)	Každý půlrok
Tvrdá voda	> 14 °dH (2,5 mmol/l)	Čtvrtletně

Proces odvápnění se dá aktivovat aplikací.

- > Postupujte podle pokynů v aplikaci.

## 7 Pomoc v případě problému

### 7.1 Obecný postup

Postup v případě poruchy:

- > Vypněte produkt a znovu jej zapněte.
- > Postupujte podle následujících pokynů.
- > Jestliže produkt nadále nefunguje správně, kontaktujte [help@duravit.com](mailto:help@duravit.com).
- > Mějte po ruce objednáací a sériové číslo. Objednáací číslo se nachází na štítku výrobku na zadní straně návodu k obsluze a v aplikaci. [▶Aplikace] Menu – Průvodce k zařízení – Správa přístroje – Informace o přístroji

### 7.2 Odstranění chyby

Problém	Možná příčina	Řešení
<b>Kontrolka LED (sedací jednotka)</b>		
Kontrolka LED bliká (červeně, zeleně, oranžově) nebo zní signální tón.	Chybná funkce	<ul style="list-style-type: none"><li>&gt; Vypněte produkt.</li><li>&gt; Odpojte jej od napájení proudem.</li><li>&gt; Zavřete zavírací ventil k přerušení zásobení vodou.</li><li>&gt; Kontaktujte <a href="mailto:help@duravit.com">help@duravit.com</a>.</li></ul>
<b>Všeobecné problémy</b>		
Produkt nefunguje.	Produkt je vypnutý (síťový spínač/stavový ukazatel je vypnutý).	> Zapněte produkt.
	Produkt je v pohotovostním režimu (síťový spínač/stavový ukazatel svítí červeně).	> Aktivujte produkt.
Vytéká voda.	Netěsnost	<ul style="list-style-type: none"><li>&gt; Vypněte produkt.</li><li>&gt; Odpojte jej od napájení proudem.</li><li>&gt; Zavřete zavírací ventil k přerušení zásobení vodou.</li></ul>



Problém	Možná příčina	Řešení
		> Kontaktujte help@duravit.com.
<b>Dálkové ovládání</b>		
Dálkové ovládání nereaguje.	Baterie jsou téměř prázdné (kontrolka LED bliká bíle).	> Vyměňte baterie.
	Dálkové ovládání není spojené s produktem (kontrolka led bliká červeně).	> Kontaktujte help@duravit.com.
	Nejsou vloženy baterie.	> Vložte baterie.
	Dálkové ovládání je vadné.	> Kontaktujte help@duravit.com.
<b>Sprchové funkce</b>		
Přepnutí mezi sedací a dámskou sprchou trvá dlouho.	Sprchová tryska mezi funkcemi zajela dovnitř. Přepnutí trvá asi 12 s.	
Intenzita proudu sprchy je příliš slabá.	Intenzita proudu sprchy je nastavena na stupeň „nízká“.	> Zvyšte intenzitu proudu sprchy. [▶Aplikace] Home – sedací/dámská sprcha
	Připojení vody je zalomené nebo zmáčknuté.	> Kontaktujte help@duravit.com.
Intenzita proudu sprchy je nestabilní.	Vodní filtr je ucpaný.	> Kontaktujte help@duravit.com.
Teplota vody je příliš vysoká/nízká.	Teplota je chybně nastavená.	> Nastavte teplotu. [▶Aplikace] Home – sedací/dámská sprcha
Sedací/dámská sprcha se automaticky vypne.	Funkce se po 2 min vypíná automaticky.	> Nastavte teplotu. [▶Aplikace] Home – sedací/dámská sprcha
	Senzor sedátka ztratil kontakt.	> Znovu se posad'te.

<b>Problém</b>	<b>Možná příčina</b>	<b>Řešení</b>
		> Aktivujte funkci.
Sedací/dámská sprcha nefunguje.	Sprchová hlavice je ucpaná.	> Očistěte sprchovou hlavici. [▶Aplikace] Home – sedací/dámská sprcha
	Senzor sedátka ztratil kontakt.	> Znovu se posaďte. > Aktivujte funkci.
<b>Vyhřívání sedátka</b>		
Vyhřívání sedátka nefunguje.	Funkce je deaktivovaná.	> Aktivujte funkci. [▶Aplikace] Nastavení – Sedátko
Teplota sedátka je příliš vysoká/nízká.	Teplota je chybně nastavená.	> Nastavte teplotu. [▶Aplikace] Nastavení – Sedátko
Teplota sedátka je příliš nízká.	Produkt je v režimu úspory energie (kontrolka LED svítí oranžově).	> Deaktivujte režim úspory energie. [▶Aplikace] Nastavení – Sedátko
	Produkt automaticky aktivuje režim úspory energie, jestliže byly všechny funkce po dobu přesahující 48 h neaktivní.	> Zvolením libovolné funkce produkt reaktivujete.
<b>Fén s teplým vzduchem</b>		
Teplota fénu je příliš vysoká/nízká.	Teplota je chybně nastavená.	> Nastavte teplotu. [▶Aplikace] Home – Teplovzdušný fén
Teplovzdušný fén se automaticky vypne.	Funkce se po 5 min vypíná automaticky.	
	Senzor sedátka ztratil kontakt.	> Znovu se posaďte. > Aktivujte funkci.

<b>Problém</b>	<b>Možná příčina</b>	<b>Řešení</b>
<b>Noční světlo</b>		
Noční osvětlení nefunguje.	Funkce je deaktivovaná.	> Aktivujte noční osvětlení nebo automatický režim. [▶Aplikace] Nastavení – Světlo a zvuk
	Automatický režim je aktivován. Funkce deaktivuje automaticky noční osvětlení, je-li v okolí světlo.	
Noční světlo svítí trvale.	Funkce je aktivovaná.	> Deaktivujte noční osvětlení nebo automatický režim. [▶Aplikace] Nastavení – Světlo a zvuk
	Automatický režim je aktivován. Funkce aktivuje noční osvětlení automaticky, je-li v okolí příliš tma.	
<b>Ruční čištění</b>		
Sprchová tryska automaticky zajede.	Funkce se po 2 min vypíná automaticky.	> Aktivujte funkci. [▶Aplikace] Ošetřování – Ruční čištění
<b>Automatické čištění</b>		
Z ukryté sprchové trysky kape voda.	Před a po každém sprchování se zajetá sprchová tryska automaticky čistí.	
<b>Víko</b>		
Víko se neotevívá automaticky.	Produkt nezaregistroval přicházejícího uživatele.	> Znovu přistupte k produktu (vzdálenost asi 1 m).

<b>Problém</b>	<b>Možná příčina</b>	<b>Řešení</b>
	Funkce je vadná.	> Kontaktujte help@duravit.com.
	Funkce není aktivovaná.	> Aktivujte funkci. [▶Aplikace] Nastavení – Sedátko
Sedátko se hned nezavře.	Jakmile se uživatel vzdálí, víko se zavře po 90 s automaticky.	
<b>Aplikace</b>		
Aplikace nefunguje.	Aplikace a produkt nejsou spojené.	> Spojte produkt s aplikací. > Zkontrolujte, zda je napojení úspěšné.

## 8 Likvidace

### 8.1 Zabalení

S plastovými sáčky nebo obalovým materiálem si nesmí hrát děti, protože hrozí nebezpečí zranění nebo udušení. Uložte takový materiál na bezpečném místě nebo jej ekologickým způsobem zlikvidujte. Obal uschovejte pokud možno až do uplynutí záruční doby.

### 8.2 WEEE



Symbol se škrtnutou popelnicí upozorňuje na samostatnou likvidaci jako použitý elektrický/elektronický přístroj (WEEE). Odpadní elektrická a elektronická zařízení mohou obsahovat nebezpečné látky. Nelikvidujte tento produkt ve zbytkovém odpadu. Odevzdejte ji na speciální sběrné místo pro recyklaci odpadních elektrických a elektronických zařízení (WEEE). Pomůžete tím zachovat suroviny a chránit životní prostředí. Další informace obdržíte od svého prodejce nebo od příslušných úřadů. Vybité baterie se musí řádně zlikvidovat. K tomuto účelu jsou obchodech prodávajících baterie a v recyklačních dvorech k dispozici odpovídajícím způsobem označené nádoby k likvidaci baterií.

## 9 Technické údaje

<b>Obecný postup</b>	
Číslo artiklu	#613000 01 2 00 4300 #613200 01 2 00 4300
Hmotnost netto	4,5 kg (10 liber)
Rozměry	
#613000 01 2 00 4300	520 x 365 x 140 mm (20½ " x 14¾ " x 5½ ")
#613200 01 2 00 4300	520 x 375 x 140 mm (20½ " x 14¾ " x 5½ ")
Jmenovité napětí	220 – 240 V
Frekvence	50 – 60 Hz
Jmenovitý výkon	1080 W
Pohotovostní režim	< 0,5 W
Vstupní tlak vody	0,07 – 0,75 MPa / 0,7 – 7,5 bar (10 – 109 psi)
Druh krytí	IPX4 Ochrana proti všestranně rozstříknuté vodě
Integrované bezpečnostní zařízení	EN1717-typ AB

<b>Topný výkon</b>	
Průtokový ohřívač	1480 W
Vyhřívání sedátka	50 W
Fén s teplým vzduchem	280 W

<b>Teplotní rozsah</b>	
Provozní teplota	4 – 40 °C (39 – 104 °F)
Teplota vody	33 – 42 °C (92 – 106 °F)
Teplota sedátka	30 – 40 °C (86 – 104 °F)

<b>Teplotní rozsah</b>	
Teplota fénu s teplým vzduchem	35 – 55 °C (95 – 131 °F)
<b>Spotřeba vody</b>	
Provoz sprchy	0,35 – 0,7 l/min (0,09 – 0,18 gal/min)
<b>BLE (Bluetooth Low Energy)</b>	
Max. výkon	< 10 dBm

### **Prohlášení o shodě s požadavky předpisů o rádiových zařízeních**

Instalovaný systém Bluetooth a mikrovlnný systém jsou ve shodě se základními požadavky a dalšími relevantními ustanoveními směrnice 2014/53/EU (směrnice RED).

- Provozní frekvenční pásma systému Bluetooth Low Energy: 2,402 – 2,480 GHz; maximální vysokofrekvenční výkon přenášený ve frekvenčních pásmech, v nichž je rádiové zařízení provozováno, je nižší než 2 mW.
- Provozní frekvenční pásma mikrovlnného systému: 24,05 – 24,25 GHz; maximální vysokofrekvenční výkon přenášený ve frekvenčních pásmech, v nichž je rádiové zařízení provozováno, je nižší než 16 mW.

### **Záruka**

Záruční ustanovení lze vyvolat ve Všeobecných obchodních podmínkách (Allgemeine Geschäftsbedingungen GTC) na adrese <https://pro.duravit.com/gtc>.

## Obsah

1	K tomuto dokumentu	198
2	Bezpečnosť	199
2.1	Účel dokumentu	199
2.2	Používanie podľa určenia	199
2.3	Požiadavky na používateľa	199
2.4	Elektrická bezpečnosť	199
2.5	Hygiena	201
2.6	Informácie týkajúce sa používania batérií	201
2.7	Zabráňte poškodeniu výrobku	202
3	Prehľad výrobku	204
3.1	Popis konštrukcie a funkcie	204
3.1.1	Jednotka sedadla	204
3.1.2	LED indikátor jednotky sedadla	204
3.1.3	Funkčná oblasť	205
3.1.4	Pripojenie funkcie odstraňovania vodného kameňa/sieťového vypínača	205
3.2	Nastavenia zo závodu	206
4	Prvé spustenie do prevádzky	207
4.1	Bezpečnosť	207
4.2	Aktivovať výrobok	207
4.3	Stiahnuť si aplikáciu	207
4.4	Pripojiť aplikáciu	207
4.5	Aktivovať diaľkové ovládanie	208
4.5.1	Diaľkové ovládanie (Lite)	208
5	Obsluha	209
5.1	Diaľkové ovládanie/aplikácia	209
5.2	Otvorenie a zatvorenie krytu	211
5.3	Nastavte používateľský profil pomocou diaľkového ovládača	211
5.4	Úspora energie a vody	211
5.4.1	Energeticky úsporný režim (vyhrievanie sedadla)	211



5.4.2	Dovolenkový režim	211
6	Čistenie a ošetrovanie	212
6.1	Bezpečnosť	212
6.2	Odporúčania na čistenie	212
6.2.1	Čistenie	212
6.2.2	Odporúčané čistiace prostriedky	213
6.3	Samočistenie sprchovej tyče a sprchovej hlavice	213
6.4	Režim manuálneho čistenia pre sprchovú tyč a sprchovú hlavicu	213
6.5	Odvápňovanie	214
7	Pomoc v prípade problému	215
7.1	Všeobecne	215
7.2	Odstraňovanie chýb	215
8	Likvidácia	220
8.1	Obal	220
8.2	WEEE	220
9	Technické údaje	221

## **1 K tomuto dokumentu**

Všetky dokumenty k tomuto výrobku a ďalšie informácie sú k dispozícii online:

- > Vyvolanie krátkeho návodu v aplikácii. [▶Aplikácia] Menu – Device Guide – Krátky návod
- > Vyvolajte online dokumenty cez [qr.duravit.com](http://qr.duravit.com) alebo [www.duravit.com](http://www.duravit.com).

## **2 Bezpečnosť**

### **2.1 Účel dokumentu**

Tento návod je súčasťou výrobku Duravit. Ak sa NEBUDE dodržiavať tento návod, môžu byť následkom zranenia osôb a/alebo vecné škody.

- > Prečítajte si a dodržiavajte návod.
- > Uschovajte si tento dokument a odovzdajte nasledujúcim užívateľom.

Vyhradzujeme si právo na technické vylepšenia a vizuálne zmeny zobrazených výrobkov.

### **2.2 Používanie podľa určenia**

SensoWash® je sprchovacie WC so striekacím zariadením na čistenie análu a intímnych partií a ďalšími komfortnými funkciami. Výrobok sa môže používať iba v interiéri. Za akékoľvek použitie, ktoré je nad rámec používania podľa predpisov alebo akékoľvek iné používanie nepreberá Duravit ŽIADNU záruku.

### **2.3 Požiadavky na používateľa**

Tento výrobok môžu používať deti od 8 rokov a okrem toho tiež osoby so zníženými fyzickými, zmyslovými alebo mentálnymi schopnosťami a/alebo nedostatkom skúseností a vedomostí, pokiaľ sú pod dohľadom, alebo boli vyškolené s ohľadom na bezpečné používanie produktu a pochopili nebezpečenstvá, ktoré vychádzajú z produktu.

- > Deti sa NESMÚ hrať s výrobkom.
- > Čistenie a údržbu NESMÚ vykonávať deti bez dozoru.

### **2.4 Elektrická bezpečnosť**

#### **Nebezpečenstvo ohrozenia života zásahom elektrickým prúdom**

Kontakt s elektrickým prúdom môže viesť k smrteľnému úderu elektrickým prúdom.

## **Všeobecné preventívne opatrenia**

- > Výrobok musí byť riadne uzemnený. Výrobok môžete obsluhovať iba vtedy, ak je riadne uzemnený. Dodržiavajte návod na montáž.
- > Výrobok má vlastný prúdový chránič, musí sa nainštalovať do prúdového obvodu, v ktorom je nainštalovaný prúdový chránič.
- > Prístroje na elektrické odpojenie musia byť pevne inštalované v kabeláži a zodpovedať všeobecne platným predpisom. Okrem toho musí vykazovať vypojenie kontaktov všetkých pólov, ktoré zodpovedá kategórii nadmerného napätia III.

## **Zabráňte poškodeniu sieťovej šnúry**

Keď je poškodené sieťové spojovacie vedenie, musí ho vymeniť výrobca alebo jeho zákaznícky servis, prípadne iná, podobne kvalifikovaná osoba, aby sa zabránilo vzniku nebezpečenstva.

- > Dávajte pozor, aby sa NEMOHLA poškodiť sieťová šnúra.
- > Sieťová šnúra sa NESMIE zaseknúť alebo pritlačiť.
- > Udržiavajte sieťovú šnúru v dostatočnej vzdialenosti od horúcich povrchov alebo ostrých hrán.

## **Poškodený výrobok sa NESMIE používať**

Výrobok sa NESMIE používať, pokiaľ správne nefunguje alebo je poškodený.

- > Vypnite výrobok.
- > Prerušte napájanie elektrickým prúdom.
- > Zatvorte uzatvárací ventil, aby ste prerušili napájanie vodou.
- > Kontaktujte [help@duravit.com](mailto:help@duravit.com).
- > Povrch sedadla sa NESMIE poškodiť. Pokiaľ je poškodený povrch, musíte kontaktovať zákaznícky servis.

## **Výrobok NESMIETE opravovať sami**

Opravy môže vykonávať iba príslušný odborný personál s potrebnými znalosťami a kvalifikáciou.

- > NESMIETE vykonávať žiadne zmeny, neoprávnené zásahy, dodatočné inštalácie ani sa nepokúšajte o opravu výrobku.
- > Používajte iba príslušenstvo, ktoré je odporúčané firmou Duravit.

### **Zabráňte vzniku kondenzácie**

- > Výrobok NESMIETE inštalovať v nadmerne vlhkej miestnosti. Zabezpečte dostatočnú ventiláciu, aby sa zabránilo vzniku kondenzácie v elektrických súčiastkach.
- > Pokiaľ sa preniesie výrobok zo studeného na teplé miesto, nechajte ho najskôr niekoľko hodín vypnutý, aby ste zabránili nožnej vlhkosti spôsobenej kondenzáciou.

## **2.5 Hygiena**

### **Poškodenie zdravia spôsobené dlhodobou znečistenou, kontaminovanou alebo stojatou vodou**

Používanie znečistenej, špinavej alebo kontaminovanej vody na sprchovanie môže spôsobiť zdravotné problémy.

- > Výrobok musíte napájať pitnou vodou z hlavného vodovodu.
- > NEPRIPÁJAJTE odpadovú vodu, málo znečistenú odpadovú vodu, úžitkovú vodu, morskú vodu ani inú neupravenú alebo len mierne upravenú vodu.
- > Používajte iba súčasne dodané prítokové hadice na vodu, staré hadice sa NESMÚ opätovne použiť.
- > Ak sa výrobok NEBUDE používať dva týždne alebo dlhšie, vypustite výrobok a vypnite ho (dovolenkový režim).

## **2.6 Informácie týkajúce sa používania batérií**

Batérie sa nachádzajú v diaľkovom ovládaní.

### **Nebezpečenstvo ohrozenia života pri prehltnutí/riziko poleptania**

Tento výrobok obsahuje gombíkové batérie. Batériu NESMIETE prehltnúť! Prehltnutie batérie môže spôsobiť vážne vnútorné popáleniny a smrť už v priebehu dvoch hodín.

- > Batériu NESMIETE prehltnúť, riziko poleptania.

- > Nové aj opotrebované batérie udržiavajte v dostatočnej vzdialenosti od detí. Ak sa priehradka na batérie NEZATVORÍ správne, NESMIETE výrobok ďalej používať a musíte ho držať mimo dosahu detí.
- > Pokiaľ máte podozrenie, že osoba prehtla batériu alebo ju inak aplikovala do svojho tela, okamžite vyhľadajte lekársku pomoc.

### **Škody na zdraví spôsobené unikajúcim elektrolytom**

- > V prípade uniknutej kyseliny z batérie zamedzte kontaktu s pokožkou, očami a sliznicami.
- > V prípade kontaktu s kyselinou opláchnite zasiahnuté miesta veľkým množstvom čistej vody a ihneď vyhľadajte lekára.
- > Batérie NESMIETE vystaviť extrémnym podmienkam: NEUMIESTŇUJTE na horúce povrchy a NEVYSTAVUJTE priamemu slnečnému žiareniu. Inak hrozí zvýšené riziko, že vytečú.
- > Batérie sa musia zlikvidovať podľa predpisov a udržiavať v dostatočnej vzdialenosti od detí. Dokonca aj opotrebované batérie môžu spôsobiť zranenie.

## **2.7 Zabráňte poškodeniu výrobku**

### **Informácie týkajúce sa používania batérií**

- > Batérie sa NESMÚ nabíjať, reaktivovať akýmkoľvek iným spôsobom, rozoberať alebo vystavovať nadmernému teplu (napr. ohňu).
- > Pólové svorky sa NESMÚ skratovať.
- > Vyberte použité batérie vždy ihneď z diaľkového ovládania. Môžu vytiecť a spôsobiť tak škody.
- > Do diaľkového ovládania nekladajte súčasne ŽIADNE nové a staré batérie.
- > Rôzne druhy batérií sa NESMÚ navzájom kombinovať.
- > Pred vložením batérie vyčistite batériu a kontakty.
- > Batérie musíte vložiť správnou polaritou, ako je na nich uvedené.

> Pokiaľ NEBUDETE diaľkový ovládač dlhší čas používať, vyberte batérie.

### **Poškodenie výrobku alebo chybné funkcie spôsobené neodborným používaním**

> Na výrobok NESMIETE stúpať ani sa stavať.

> Sprchovú tyč NESMIETE znečistiť, nastriekať ani upchať.

### **Zabráňte poškodeniu sedadla a krytu**

> Na kryt si NESMIETE sadať ani sa o ň opierať.

> Sedadlo a kryt NESMIETE odstrániť.

> Otvárajte a zatvárajte kryt pomocou diaľkového ovládania alebo aplikácie.

> Automatické otváranie a zatváranie veka NESMIETE manuálne prerušiť.

> NEUKLADAJTE ťažké predmety na kryt.

### **Škody spôsobené zamrznutou vodou**

> Výrobok sa NESMIE montovať a prevádzkovať v miestnostiach ohrozených mrazom. Teplota miestnosti by mala byť minimálne 4 °C (39 °F).

### **Poškodenia spôsobené vonkajšími vplyvmi**

> Na výrobok NESMIETE pokladať ani ukladať otvorené zdroje ohňa, sviečky, cigarety a pod.

> Výrobok NESMIETE vystavovať priamym účinkom vody alebo priamemu slnečnému žiareniu.

### 3 Prehľad výrobku

#### 3.1 Popis konštrukcie a funkcie

##### 3.1.1 Jednotka sedadla

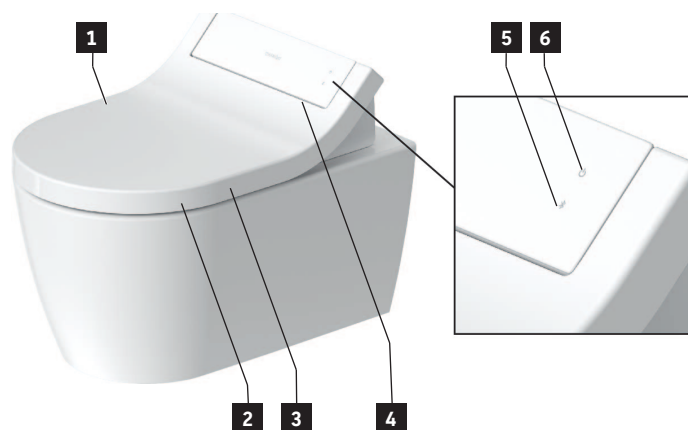

**1** Senzor (otváranie krytu bez kontaktu)

**2** Senzor sedadla

**3** Vyhrievanie sedadla

**4** Nočné svetlo

**5** Tlačidlo Bluetooth/indikátor Bluetooth (LED)

**6** Tlačidlo napájania/indikátor stavu (LED)

##### 3.1.2 LED indikátor jednotky sedadla

#### Tlačidlo napájania

LED	Funkcia
Červená	Pohotovostný režim
Zelená	Zapnuté
Oranžová	Energeticky úsporný režim
Bliká	Poruchová funkcia > Vypnite výrobok. > Prerušte napájanie elektrickým prúdom. > Zatvorte uzatvárací ventil, aby ste prerušili napájanie vodou. > Kontaktujte <a href="mailto:help@duravit.com">help@duravit.com</a> .



## Tlačidlo Bluetooth

LED	Funkcia
Modrá	Bluetooth je k dispozícii alebo pripojené.
Vypnutý	Bluetooth nie je k dispozícii.
Bliká	Prístroj je v spojovacom režime.

### 3.1.3 Funkčná oblasť

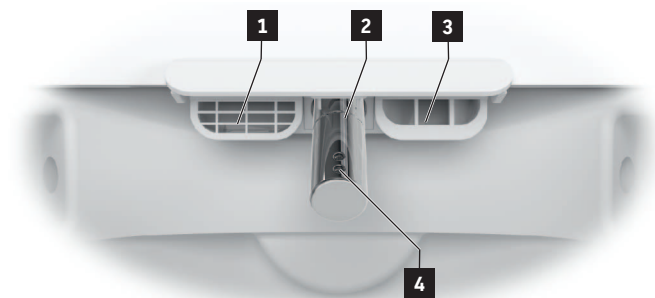

**1** Interné pretekacie

**2** Sprchová tyč

**3** Funkcia teplovzdušného fěnu

**4** Sprchová hlavica

### 3.1.4 Pripojenie funkcie odstraňovania vodného kameňa/sieťového vypínača

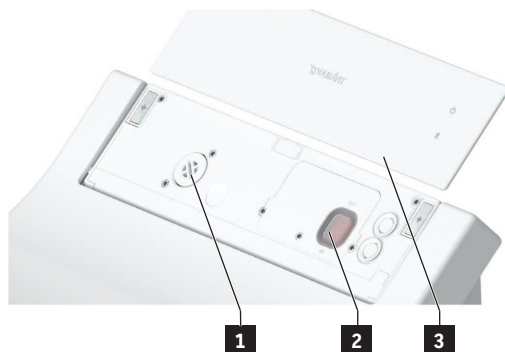

**1** Pripojenie funkcie odstraňovania vodného kameňa

**2** Sieťový vypínač (hlavný zdroj napájania prúdom)

**3** Magnetický kryt

### 3.2 Nastavenia zo závodu

Funkcia	Nastaviteľný rozsah	Nastavenie od výroby
Otváranie/zatváranie krytu bez kontaktu	Zap/vyp	Vyp
Relaxačná sprcha	Zap/vyp	Zap
Teplota teplotovzdušného fénu	Vyp/nízka/stredná/vysoká	Stredná
Poloha sprchovej tyče	1, 2, 3, 4, 5	3
Intenzita sprchového prúdu	Nízka/stredná/vysoká	Stredná
Teplota vody	Vyp/nízka/stredná/vysoká	Stredná
Vyhrievanie sedadla	Zap/vyp	Zap
Energeticky úsporný režim	Zap/vyp	Vyp
Nočné svetlo	Vyp/auto/zap	Auto
Zvuk pri potvrdení	Zap/vyp	Zap

## 4 Prvé spustenie do prevádzky

### 4.1 Bezpečnosť

#### UPOZORNENIE

**Poškodenie zdravia spôsobené dlhodobou znečistenou, kontaminovanou alebo stojatou vodou**

Používanie znečistenej, špinavej alebo kontaminovanej vody na sprchovanie môže spôsobiť zdravotné problémy.

> Ak sa výrobok **NEBUDE** používať dva týždne alebo dlhšie, vypustite výrobok a vypnite ho (dovolenkový režim).

### 4.2 Aktivovať výrobok

Výrobok sa musí kompletne nainštalovať podľa montážneho návodu a pripojiť k hlavnému napájaniu prúdom a vodovodnej prípojke.

> Zabezpečte, aby bol otvorený uzatvárací ventil.

> Zapnite výrobok pomocou tlačidla napájania/indikátora stavu (LED).

### 4.3 Stiahnuť si aplikáciu



> Vyhľadajte „SensoWash“ v obchode Play Store (Android) alebo App Store (iOS).

> Stiahnuť si aplikáciu.

### 4.4 Pripojiť aplikáciu

Výrobok sa spojí cez Bluetooth s aplikáciou. Aby sa dalo nadviazať spojenie, musí sa aktivovať výrobok a funkcia Bluetooth.

> Aktivujte výrobok pomocou sieťového vypínača/indikátora stavu (LED) na jednotke sedadla.

Tlačidlo začne blikať.

> Aktivujte funkciu Bluetooth pomocou tlačidla Bluetooth/indikátora Bluetooth (LED) na jednotke sedadla.

> Aktivujte aplikáciu na mobilnom koncovom prístroji.

> Postupujte podľa podrobných pokynov v aplikácii.

Aplikácia potvrdí, pokiaľ bolo vytvorené spojenie.

## 4.5 Aktivovať diaľkové ovládanie

### 4.5.1 Diaľkové ovládanie (Lite)

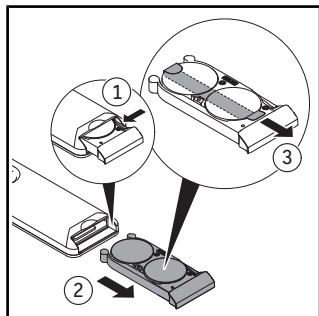

> Vytiahnite priehradku na batérie.

> Stlačte páčku, aby ste úplne otvorili priehradku na batérie.

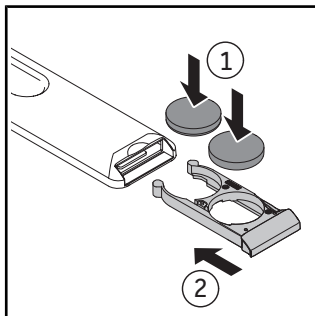

> Vložte batérie (CR2450).

> Uzavrte priehradku na batérie.

## 5 Obsluha





### 5.1 Diaľkové ovládanie/aplikácia







Výrobok sa dá ovládať diaľkovým ovládaním (základné funkcie) a/alebo pomocou aplikácie (rozšírený rozsah). Viaceré nastavenia sa dajú realizovať iba prostredníctvom aplikácie. Funkcie sú nakonfigurované podľa výrobných nastavení.

> Stiahnite si aplikáciu, aby ste mohli vykonávať celý nastavení dostupných pre tento výrobok.

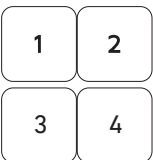

\*Rozsah funkcií zobrazený na obrázkoch slúži na ilustráciu. Skutočné funkcie sa môžu líšiť v závislosti od modelu.

Symbol	Názov
	Ponuka
	Pridať alebo odstrániť výrobok.
	Aktivuje <b>análnu sprchu</b> . Pokiaľ sa funkcia neukončí, automaticky sa zastaví po 2 minútach.
	Aktivuje <b>dámsku sprchu</b> . Pokiaľ sa funkcia neukončí, automaticky sa zastaví po 2 minútach.
	Aktivuje/Deaktivuje <b>ohrievanie sedadla</b> .

Symbol	Názov
	Aktivuje <b>fén na teplý vzduch</b> . Funkcia má k dispozícii stupne vyp/nízka/stredná/vysoká. Pokiaľ sa funkcia neukončí, automaticky sa zastaví po 5 minútach. [▶Aplikácia] Domov – Fén na teplý vzduch – Teplota
	Nastavuje <b>teplotu vody</b> . Funkcia má k dispozícii stupne vyp/nízka/stredná/vysoká. Nastavenia sa zobrazujú na diaľkovom ovládaní (LED) a v aplikácii. [▶Aplikácia] Domov - Análna sprcha/Dámska sprcha
	Nastavuje <b>intenzitu sprchového prúdu</b> . Funkcia má k dispozícii stupne nízka/stredná/vysoká. Nastavenia sa zobrazujú na diaľkovom ovládaní (LED) a v aplikácii. [▶Aplikácia] Domov - Análna sprcha/Dámska sprcha
	Nastavuje <b>polohu sprchovej tyče</b> . Funkcia disponuje stupňami 1, 2, 3, 4 a 5. Nastavenia sa zobrazujú na diaľkovom ovládaní (LED) a v aplikácii. [▶Aplikácia] Domov - Análna sprcha/Dámska sprcha
	Aktivuje <b>užívateľský profil</b> (iba diaľkové ovládanie).
	Otvára/uzatvára <b>kryt</b> .
	<b>Zastaví</b> bežiacu funkciu.

**TIP** Sedadlo disponuje senzorom. Funkcie sprchy a fénu sa dajú aktivovať iba vtedy, keď sedí používateľ na WC.

## 5.2 Otvorenie a zatvorenie krytu

### UPOZORNENIE

#### Škody na jednotke sedadla

Prerušenie prebiehajúcej funkcie mechanického otvárania a zatvárania krytu môže viesť k poškodeniu výrobku.

> Mechanické otváranie a zatváranie veka NESMIETE manuálne prerušiť.

Kryt sa dá otvárať a zatvárať pomocou diaľkového ovládania alebo aplikácie. Výrobok má tiež senzor priblíženia. Kryt sa otvára a uzatvára bez dotyku, akonáhle sa používateľ priblíži alebo sa vzdiali.

## 5.3 Nastavte používateľský profil pomocou diaľkového ovládača

Osobné preferencie môžu byť uložené v rôznych používateľských profiloch.

> Aktivujte análnu sprchu/dámsku sprchu.

> Počas spustenej funkcie nastavte polohu sprchovej tyče, intenzitu sprchového prúdu a teplotu vody.

LED diódy na diaľkovom ovládači zobrazujú aktuálne nastavenie.

> Stlačením používateľského profilu 1/2/3/4 na 3 sekundy môžete uložiť profil.

TIP Sedadlo disponuje senzorom. Funkcie sprchy a fénu sa dajú aktivovať iba vtedy, keď sedí používateľ na WC.

## 5.4 Úspora energie a vody

Aby sa minimalizovala spotreba prírodných zdrojov, výrobok má prietokový ohrievač vody a funkciu automatického zastavenia pre všetky funkcie sprchy a fénu. Pre úsporu energie pri každodennom používaní je možné upraviť nasledujúce nastavenia:

### 5.4.1 Energeticky úsporný režim (vyhrievanie sedadla)

Deaktivuje vyhrievanie sedadla na nastavenú dobu, napr. cez deň, počas práce. Vyhrievanie sedadla sa potom opäť aktivuje.

> Aktivujte energeticky úsporný režim prostredníctvom aplikácie. [▶Aplikácia] Menu – Nastavenia – Sedadlo

### 5.4.2 Dovolenkový režim

Ak sa výrobok nebude používať dva týždne alebo dlhšie, vypustíte výrobok a vypniete ho.

> Zatvorte uzatvárací ventil, aby ste prerušili napájanie vodou.

> Aktivujte prázdninový režim prostredníctvom aplikácie. [▶Aplikácia] Menu – Starostlivosť – Prázdninový režim

> Prerušte napájanie elektrickým prúdom.

> Vyberte batérie z diaľkového ovládania.

## 6 Čistenie a ošetrovanie

### 6.1 Bezpečnosť

#### **VAROVANIE**

##### **Nebezpečenstvo ohrozenia života zásahom elektrickým prúdom**

V jednotke sedadla sa nachádzajú elektrické súčiastky výrobku.

- > Pred čistením odpojte produkt od elektrickej siete.
- > **NELEJTE** vodu na jednotku sedadla.
- > **NEDOVOLTE**, aby prenikla voda do jednotky sedadla.

#### **UPOZORNENIE**

##### **Poškodenie výrobku spôsobené nesprávnym čistením a údržbou**

Nesprávne čistiace prostriedky, čistiace náradie a čistiace prístroje môžu poškodiť povrch a trvalo ho zažarbiť.

- > Používajte iba čistiace prostriedky a nástroje odporúčané spoločnosťou Duravit.
- > Dodržiavajte pokyny k používaniu výrobcu čistiacich prostriedkov.
- > Používajte iba čistiace prístroje, ktoré sú určené pre oblasť použitia (ŽIADNE vysokotlakové čistiace prístroje alebo prístroje na čistenie parou).

#### **UPOZORNENIE**

##### **Poškodenie výrobku spôsobené striekajúcou hmlou**

Rozprášená hmla môže vniknúť do najmenších otvorov a poškodiť povrch.

- > Aerosólový čistiaci prostriedok nastriekajte na čistiacu handričku a nie priamo na produkt.

#### **UPOZORNENIE**

##### **Poškodenie výrobku spôsobené dlhými intervalmi čistenia**

Príliš dlhé intervaly čistenia môžu viesť ku vzniku odolných nečistôt.

- > Povrch musíte čistiť pravidelne a ihneď po znečistení povrchu.

### 6.2 Odporúčania na čistenie

#### 6.2.1 Čistenie

- > Vyčistite povrch ľahko navlhčenou handričkou.
- > Silnejšie znečistenie odstráňte odporúčaným čistiacim prostriedkom. Čistiaci prostriedok vždy nanášajte na čistiacu handričku.
- > Na čistenie misy WC/pisoáru použite záchodovú kefu.
- > Opláchnite čistou vodou, aby ste odstránili všetky zvyšky čistiaceho prostriedku.
- > Vysušte povrch.



## 6.2.2 Odporúčané čistiace prostriedky

	Čistiace prostriedky	Pomôcky na čistenie
Sedadlo a kryt	Neutrálny čistiaci prostriedok (pH 6 – 8) (napr. neutrálny čistič)	Čistiaca handrička z bavlny
Kryt		
Sprchová tyč/sprchová hlavica	Neutrálny čistiaci prostriedok (pH 6 – 8) (napr. neutrálny čistič)	<ul style="list-style-type: none"><li>– Čistiaca handrička z umelých vlákien</li><li>– Abrazívna hubka</li></ul>
Keramika Denné čistenie	Neutrálny čistiaci prostriedok (pH 6 – 8) (napr. neutrálny čistič)	<ul style="list-style-type: none"><li>– Čistiaca handrička z umelých vlákien</li><li>– Kečka na WC</li></ul>
Keramika Vápnik	Kyslý čistiaci prostriedok (pH < 6) (napr. citrónový čistič)	
Diaľkové ovládanie	Voda	Čistiaca handrička z bavlny

### 6.3 Samočistenie sprchovej tyče a sprchovej hlavice

Zasunutá sprchová tyč sa automaticky čistí pred a po každom sprchovaní.

> Ak sa výrobok NEBUDE používať dva týždne alebo dlhšie, aktivujte dodatočné samočistenie cez aplikáciu. [▶Aplikácia] Menu – Starostlivosť – Samočistenie

### 6.4 Režim manuálneho čistenia pre sprchovú tyč a sprchovú hlavicu

Manuálne čistenie je možné len vtedy, ak nie je aktivovaný senzor sedadla.

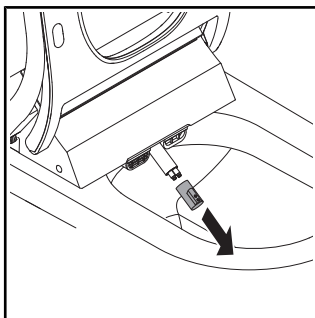
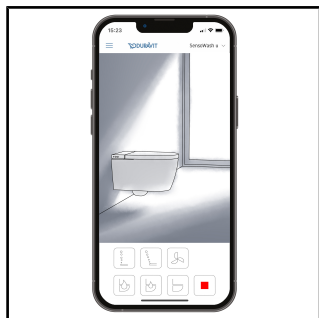

> Aktivujte režim manuálneho čistenia prostredníctvom aplikácie.  
[>Aplikácia] Menu – Starostlivosť – Manuálne čistenie

> Odstráňte sprchovú hlavicu na čistenie.

**TIP** Funkcia sa dá aktivovať len vtedy, keď na toalete nikto nesedí/nie je aktivovaný senzor sedadla na WC.

## 6.5 Odvápňovanie

### UPOZORNENIE

#### Obmedzenie funkčnosti alebo poškodenie výrobku spôsobené vodným kameňom

V oblastiach s tvrdou vodou sa môže vytvárať vodný kameň. Vodný kameň môže negatívne ovplyvniť výkon výrobku.

- > Skontrolujte kvalitu vody v regióne. Pri tvrdosti vody  $\geq 14$  °dH (2,5 mmol/l) odporúča spoločnosť Duravit inštaláciu zariadenia na zmäkčenie vody.
- > Výrobok pravidelne odvápnujte. Aplikácia zašle automatickú pripomienku.
- > Nakonfigurujte nastavenia odstraňovania vodného kameňa podľa miestnej tvrdosti vody.  
[>Aplikácia] Menu – Starostlivosť – Odvápňovanie

> Používajte len originálne odvápnovacie prostriedky spoločnosti Duravit alebo odvápnovacie prostriedky schválené spoločnosťou Duravit.

Tvrdosť vody		Cyklus odvápnovania
Mäkká	< 8,4 °dH (1,5 mmol/l)	Polročne
Stredná	8,4 – 14 °dH (1,5 – 2,5 mmol/l)	Polročne
Tvrdá	> 14 °dH (2,5 mmol/l)	štvrtročne

Proces odvápnenia sa dá aktivovať prostredníctvom aplikácie.

> Postupujte podľa pokynov v aplikácii.

## 7 Pomoc v prípade problému

### 7.1 Všeobecne

Postup v prípade poruchy:

- > Vypnite a opäť zapnite výrobok.
- > Dodržiavajte nasledujúce pokyny.
- > Pokiaľ výrobok stále nefunguje správne, kontaktujte [help@duravit.com](mailto:help@duravit.com).
- > Pripravte si číslo výrobku a sériové číslo. Číslo výrobku nájdete na etikete výrobku na zadnej strane návodu na použitie a v aplikácii [▶Aplikácia] Menu – Device Guide – Správa prístroja – Informácie o prístroji

### 7.2 Odstraňovanie chýb

Problém	Možná príčina	Riešenie
<b>LED indikátor (jednotka sedadla)</b>		
LED indikátor bliká (červená, zelená, oranžová) alebo zaznie signálny zvuk.	Poruchová funkcia	<ul style="list-style-type: none"><li>&gt; Vypnite výrobok.</li><li>&gt; Prerušte napájanie elektrickým prúdom.</li><li>&gt; Zatvorte uzatvárací ventil, aby ste prerušili napájanie vodou.</li><li>&gt; Kontaktujte <a href="mailto:help@dura-vit.com">help@dura-vit.com</a>.</li></ul>
<b>Všeobecné problémy</b>		
Výrobok nefunguje.	Výrobok je vypnutý (tlačidlo napájania/indikátor stavu nesvieti).	> Zapnite výrobok.
	Výrobok je v pohotovostnom režime (tlačidlo napájania/indikátor stavu svieti červenou farbou).	> Aktivujte výrobok.
Uniká voda.	Presakovanie	<ul style="list-style-type: none"><li>&gt; Vypnite výrobok.</li><li>&gt; Prerušte napájanie elektrickým prúdom.</li><li>&gt; Zatvorte uzatvárací ventil, aby ste prerušili napájanie vodou.</li></ul>

Problém	Možná příčina	Riešenie
		> Kontaktujte help@dura-vit.com.
<b>Diaľkové ovládanie</b>		
Diaľkové ovládanie nereaguje.	Batérie sú takmer vybité (LED indikátor bliká bielou farbou).	> Vymeňte batérie.
	Diaľkové ovládanie nie je pripojené k produktu (LED indikátor bliká červenou farbou).	> Kontaktujte help@dura-vit.com.
	Nie sú vložené batérie.	> Vložte batérie.
	Diaľkové ovládanie je pokazené.	> Kontaktujte help@dura-vit.com.
<b>Funkcie sprchy</b>		
Prepínanie medzi análnou a dámskou sprchou trvá dlho.	Sprchová tyč sa zasunula medzi funkciami. Prepínanie trvá cca 12 s.	
Slabý výkon sprchového prúdu.	Výkon sprchového prúdu je nastavený na hodnotu „nízke“.	> Zvýšte výkon sprchového prúdu. [▶Aplikácia] Domov - Análna sprcha/Dámska sprcha
	Vodné potrubie je zalomené alebo rozdrvené.	> Kontaktujte help@dura-vit.com.
Výkon sprchového prúdu je nestabilný.	Vodný filter je zapchatý.	> Kontaktujte help@dura-vit.com.
Teplota vody je príliš vysoká/nízka.	Teplota je nesprávne nastavená.	> Nastavte teplotu. [▶Aplikácia] Domov - Análna sprcha/Dámska sprcha
Análna sprcha/Dámska sprcha sa zastavuje automaticky.	Funkcia sa zastaví automaticky po 2 minútach.	> Nastavte teplotu. [▶Aplikácia] Domov - Análna sprcha/Dámska sprcha

<b>Problém</b>	<b>Možná příčina</b>	<b>Riešenie</b>
	Senzor sedadla stratil kontakt.	> Posad'te sa znova. > Aktivujte funkciu.
Análna sprcha/Dámska sprcha nefunguje.	Sprchová hlavica je zapchatá.	> Vyčistiť sprchovú hlavicu. [▶Aplikácia] Domov - Análna sprcha/Dámska sprcha
	Senzor sedadla stratil kontakt.	> Posad'te sa znova. > Aktivujte funkciu.
<b>Vyhrievanie sedadla</b>		
Vyhrievanie sedadla nefunguje.	Funkcia je neaktívna.	> Aktivujte funkciu. [▶Aplikácia] Nastavenia - Sedadlo
Teplota sedadla je príliš vysoká/nízka.	Teplota je nesprávne nastavená.	> Nastavte teplotu. [▶Aplikácia] Nastavenia - Sedadlo
Teplota sedadla je príliš nízka.	Výrobok sa nachádza v energeticky úspornom režime (LED indikátor svieti oranžovou farbou).	> Deaktivujte energeticky úsporný režim. [▶Aplikácia] Nastavenia - Sedadlo
	Výrobok automaticky aktivuje energeticky úsporný režim, ak boli všetky funkcie neaktívne dlhšie ako 48 hodín.	> Vyberte ľubovoľnú funkciu na opätovnú aktiváciu výrobku.
<b>Funkcia teplovzdušného fénu</b>		
Teplota fénu na teplý vzduch je príliš vysoká/nízka.	Teplota je nesprávne nastavená.	> Nastavte teplotu. [▶Aplikácia] Domov - Fén na teplý vzduch
Fén na teplý vzduch sa zastavuje automaticky.	Funkcia sa zastaví automaticky po 5 minútach.	
	Senzor sedadla stratil kontakt.	> Posad'te sa znova. > Aktivujte funkciu.

<b>Problém</b>	<b>Možná příčina</b>	<b>Riešenie</b>
<b>Nočné svetlo</b>		
Nočné svetlo nefunguje.	Funkcia je neaktívna.	> Aktivujte nočné svetlo alebo automatický režim. [▶Aplikácia] Nastavenia – Svetlo a zvuk
	Aktivuje sa automatický režim. Funkcia automaticky aktivuje nočné svetlo, keď je okolité svetlo svetlé.	
Nočné svetlo svieti trvalo.	Funkcia je aktívna.	> Deaktivujte nočné svetlo alebo automatický režim. [▶Aplikácia] Nastavenia – Svetlo a zvuk
	Aktivuje sa automatický režim. Funkcia automaticky aktivuje nočné svetlo, keď je okolité svetlo príliš tmavé.	
<b>Manuálne čistenie</b>		
Sprchová tyč sa automaticky zasunie.	Funkcia sa zastaví automaticky po 2 minútach.	> Aktivujte funkciu. [▶Aplikácia] Starostlivosť – Manuálne čistenie
<b>Automatické samočistenie</b>		
Kvapká voda zo zasunutej sprchovej tyče.	Zasunutá sprchová tyč sa automaticky čistí pred a po každom sprchovaní.	
<b>Kryt</b>		
Kryt sa neotvára automaticky.	Výrobok nezistil približujúceho sa používateľa.	> Znova sa priblížte k výrobku (vzdialenosť cca 1 m).
	Funkcia je chybná.	> Kontaktujte help@dura-vit.com.

<b>Problém</b>	<b>Možná příčina</b>	<b>Riešenie</b>
	Funkcia nie je aktívna.	> Aktivujte funkciu. [▶Aplikácia] Nastavenia – Kryt
Kyt sa nezatvorí okamžite.	Potom, čo sa používateľ vzdiali, sa kryt po 90 s automaticky zatvorí.	
<b>Aplikácia</b>		
Aplikácia nefunguje.	Aplikácia a výrobok nie sú spojené.	> Spojte výrobok s aplikáciou. > Zabezpečte, aby bolo pripojenie úspešné.

## 8 Likvidácia

### 8.1 Obal

Deti sa nesmú hrať s plastovými vreckami alebo obalovým materiálom, pretože hrozí nebezpečenstvo poranenia alebo udusenía. Skladujte takéto materiály na bezpečnom mieste alebo ich ekologickým spôsobom zlikvidujte. Obal si podľa možnosti odložte až do uplynutia záručnej doby.

### 8.2 WEEE



Symbol s preškrtnutým odpadkovým košom na kolieskach označuje separovanú likvidáciu ako odpad z elektrických a elektronických starých prístrojov (WEEE). Vyrazené elektrické a elektronické zariadenia môžu obsahovať nebezpečné látky. Nelikvidujte tento výrobok spolu so zvyškovým odpadom. Produkt odovzdajte v špeciálnej zberni na recykláciu elektrických a elektronických zariadení (WEEE). Pomôžete tým zachovať cenné suroviny a prispějete k ochrane životného prostredia. Ďalšie informácie získate od vášho predajcu alebo na príslušných úradoch. Použité batérie je nutné odborne zlikvidovať. Na tento účel sú v predajniach batérií a v komunálnych zberných miestach k dispozícii príslušne označené nádoby určené na likvidáciu batérií.



## 9 Technické údaje

<b>Všeobecne</b>	
Číslo položky	#613000 01 2 00 4300 #613200 01 2 00 4300
Celková hmotnosť	4,5 kg (10 lbs)
Rozmery	
#613000 01 2 00 4300	520 x 365 x 140 mm (20½ " x 14¾ " x 5½ ")
#613200 01 2 00 4300	520 x 375 x 140 mm (20½ " x 14¾ " x 5½ ")
Menovité napätie	220 – 240 V
Frekvencia	50 – 60 Hz
Menovitý výkon	1080 W
Pohotovostný režim	< 0,5 W
Vstupný tlak vody	0,07 – 0,75 MPa / 0,7 – 7,5 bar (10 – 109 psi)
Stupeň ochrany	IPX4 Ochrana voči vode striekajúcej vo všetkých smeroch
Integrované bezpečnostné zariadenie	EN1717 – typ AB

<b>Výkon vyhrievania</b>	
Prietokový ohrievač	1480 W
Vyhrievanie sedadla	50 W
Funkcia teplovzdušného fěnu	280 W

<b>Rozsah teploty</b>	
Prevádzková teplota	4 – 40 °C (39 – 104 °F)
Teplota vody	33 – 42 °C (92 – 106 °F)
Teplota sedadla	30 – 40 °C (86 – 104 °F)

### Rozsah teploty

Teplota teplotovzdušného fénu	35 – 55 °C (95 – 131 °F)
-------------------------------	--------------------------

### Spotreba vody

Sprchovanie	0,35 – 0,7 l/min (0,09 – 0,18 gal/min)
-------------	--

### BLE (Bluetooth Low Energy)

Max. úroveň výkonu	< 10 dBm
--------------------	----------

### Prehlásenie o dodržaní frekvenčného rozsahu

Bluetooth a mikrovlnné zariadenie inštalované vo vnútri sú v súlade so základnými požiadavkami a ďalšími príslušnými ustanoveniami smernice RED 2014/53/EÚ.

- Bluetooth nízkoenergetické prevádzkové frekvenčné pásma: 2,402 – 2,480 GHz; Maximálny vysokofrekvenčný výkon prenášaný vo frekvenčných pásmach, v ktorých vysokofrekvenčné zariadenie pracuje, je menší ako 2 mW.
- Prevádzkové mikrovlnné frekvenčné pásma: 24,05 – 24,25 GHz; Maximálny vysokofrekvenčný výkon prenášaný vo frekvenčných pásmach, v ktorých vysokofrekvenčné zariadenie pracuje, je menší ako 16 mW.

### Záruka

Ustanovenia o záruke môžete nájsť vo všeobecných obchodných podmienkach (VOP) na <https://pro.duravit.com/gtc>.



**Duravit AG**  
P.O. Box 240  
Werderstr. 36  
78132 Hornberg  
Saksa  
Puhelin +49 78 33 70 0  
Fax +49 78 33 70 289  
info@duravit.com  
www.duravit.com

